



- zadavatel Coca Cola HBC ČR s.r.o.
- produkty Coca Cola, Coca Cola zero a Coca Cola light
- velikost balení 0,25l Slim Can
- nabízet produkty pokud možno chlazené (chladničky Coca Cola)
- nebo případně v regálech, umístěné v nápojové sekci
- konkurenti Pepsi, Kofola
- umístění hypermarkety, samoobsluhy, čerpací stanice
- umístění POP materiálů - lednice, popřípadě regály, reálně umístitelné
- rozpočet cca 500 Kč na provozovnu
- životnost 6 - 12 měsíců
- cílová skupina produktu : Coca-Cola: muži, ženy 12 - 20 let  
Coca-Cola zero: muži, ženy 19 - 29 let  
Coca-Cola Light: muži, ženy 25 - 39 let

# Coca-Cola



chladící zařízení cola cola  
rozložení produktu v chladničce je bez možnosti  
jakýchkoliv změn a zásahů

*Coca-Cola*



P.O.P. materiál pro Coca Colu. Umístění produktu především v supermarketech nebo na čerpacích stanicích. Slouží jako podpora prodeje tří druhů nápojů v plechovém balení 250 ml. Umístění na dvířka lednice pomocí plastových přísavek. Cílem kampaně je nabízet nápoje Coca Cola pokud možno chlazené.



# Coca-Cola



P.O.P. umožňuje velké množství variant složení. Jednotlivé díly se spojují plastovými přísavkami. Produkt je vyroben z pentaprintu. Jedná se fólii z tvrdého PVC. Výborná odolnost proti působení UV záření. Vhodné pro výsek. Vynikající pro potisk sítotiskem a ofsetem.

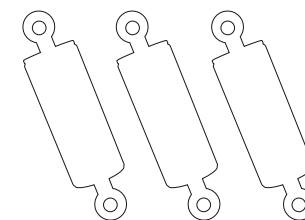
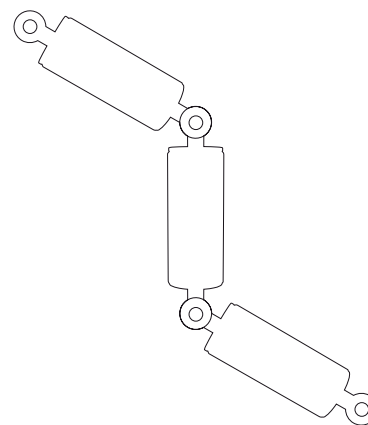
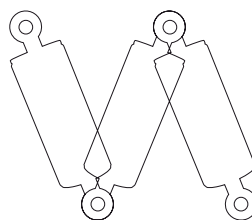
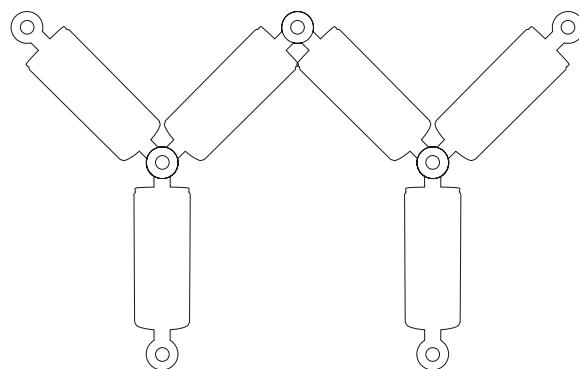
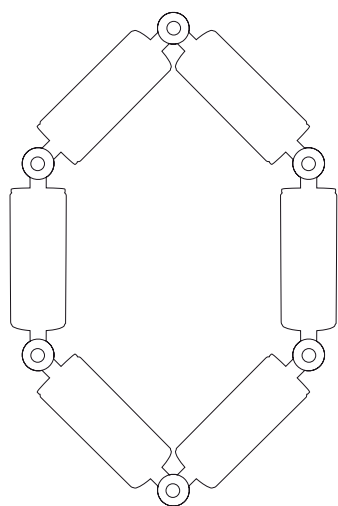
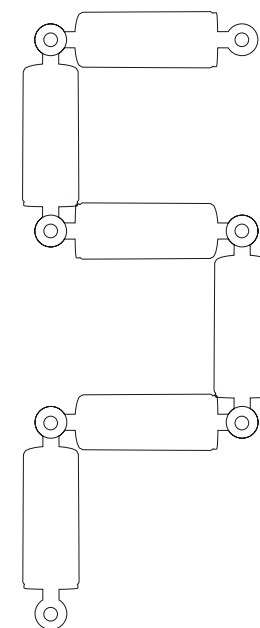
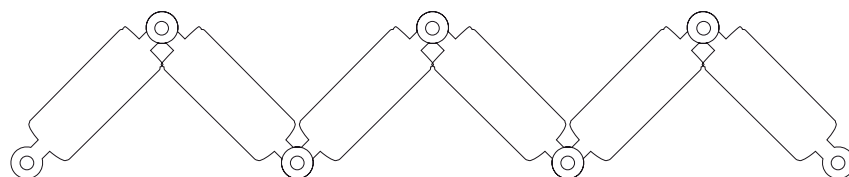
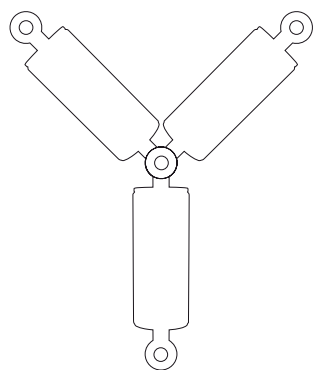

Rozměry potisku grafiky jsou shodné s produktem

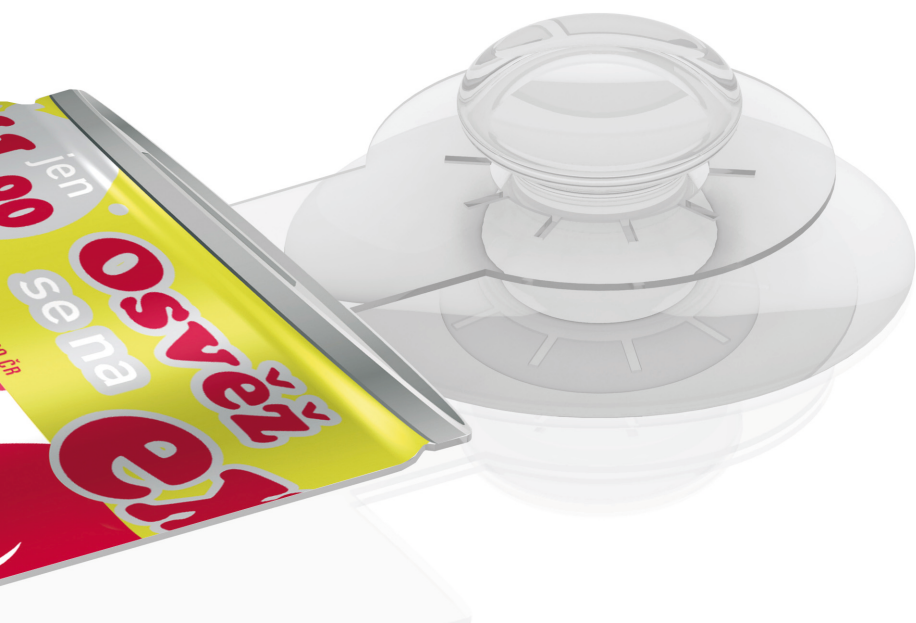
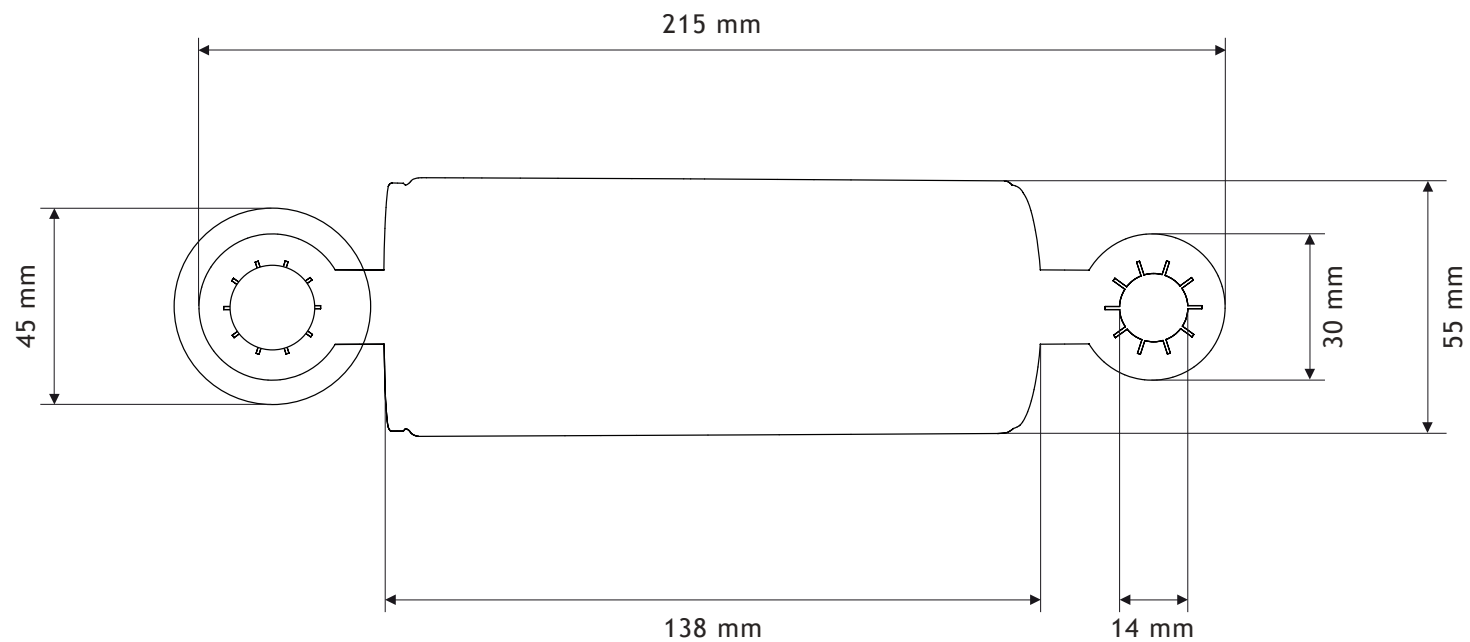

Uchycení vyseknutého tvaru na přísavku. Vyseknuté drážky umožní vysouvání a nasouvání jednotlivých dílů na plastovou přísavku.

## Fotografie modelu

- model je vyroben z tvrdého PVC pentaprintu o síle 0.5 mm
- grafika je vytištěna na samolepící papírovou fólii
- uchycení pomocí plastových přísavek
- je zde zobrazeno několik variant složení P.O.P



## Návrh plakátu A2

