

BURNT
IS THE NEW
~~**BLACK**~~ **PLANT**

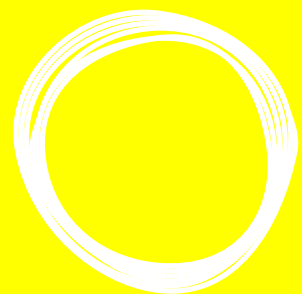

TEREZA ČIŽMÁROVÁ

3D DESIGN

5. ROČNÍK

6. 2. 2015

CO?

INTERIÉROVÝ A EXTERIÉROVÝ KVĚTINÁČ

Vhodný na rostliny s **nízkou zálivkou**.

Nevhodný pro **kyselomilné** rostliny.

(v dřevěném uhlí moc vápníku)



PROČ KVĚTINÁČE?

SPÁLENÝ A NESPÁLENÝ

Dřevo – rostlina **Ohoření** – vlastnosti.

Spálený do **exteriéru** – **impregnace** ohořením.

Nespálený do **interiéru**.

Oba uvnitř ohořelé – dřevěné uhlí **hnojivo**.



Z ČEHO?

MATERIÁL

Dřevo část stromu má blízko k **rostlině**.

Dřevěné uhlí je výborné **hnojivo**.

Opálenost dřeva je přirozená **impregnace**.

Sklo je vizuální **odlehčení**.

Vlhkost z hlíny **nesedí** přímo **na dřevu**.



JAK?

TVAR

Inspirováno materiálem dřevem – **letokruhy**.

Každé ze šesti pater **se setkává** se sousedem.

72°



JAK?

KONSTRUKCE

Skleněná **miska** + **dřevěné tělo** + dubová **kulatina**.

Dírky v misce a dřevě, **prostrčena tyč**.

Rozebrat lze jedině **při přesazování** — zemina **zabraňuje vysunutí**.

Z důvodu **lepší údržby**. (čištění atd.)



DÁL?

VĚTŠÍ POTŘEBA ZÁLIVKY

Třetí prstenec ze spodu **plný s dírkou** uprostřed na odtok vody.

Spodní miska slouží k **odchytu přebytečné vody** z hlíny.

Možno vyplnit **pískem či kameny**.

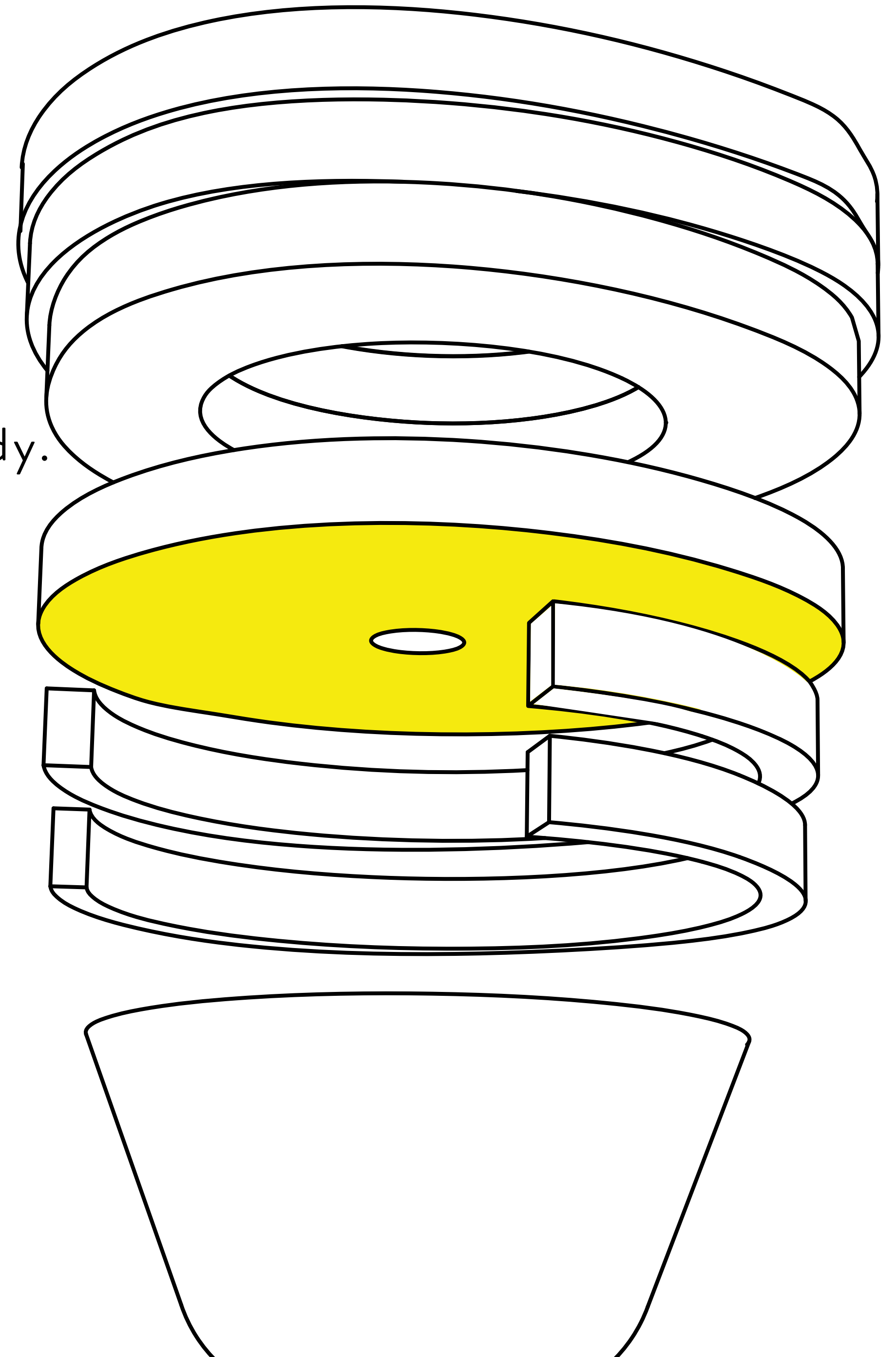

ĎĚKUJI!

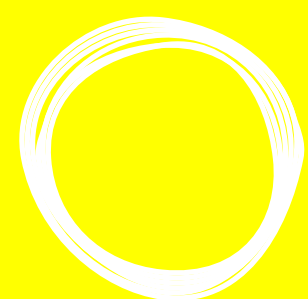

TEREZA ČIŽMÁROVÁ

3D DESIGN

5. ROČNÍK

6. 2. 2015