

Pioneer

Pioneer

Univerzita Tomáše Bati ve Zlíně
Fakulta multimediálních komunikací
Ateliér vizuální tvorby

Návrh prodejního stojanu na autorádia značky Pioneer

Libor Vašíček

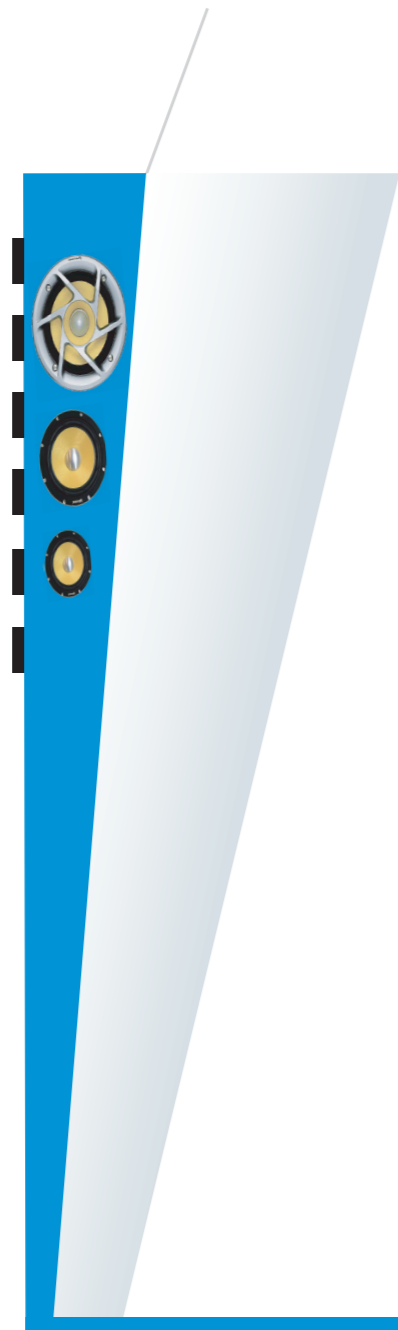

- Návrh prodejního stojanu na autorádia značky Pioneer
- stojan je určený k umístění do prodejen automobilů
 - je určený k nabídce 6 různých autorádií značky Pioneer
 - po stranách jsou umístěny funkční reproduktory
 - stojan je plně funkční pro přehrávání všech rádií

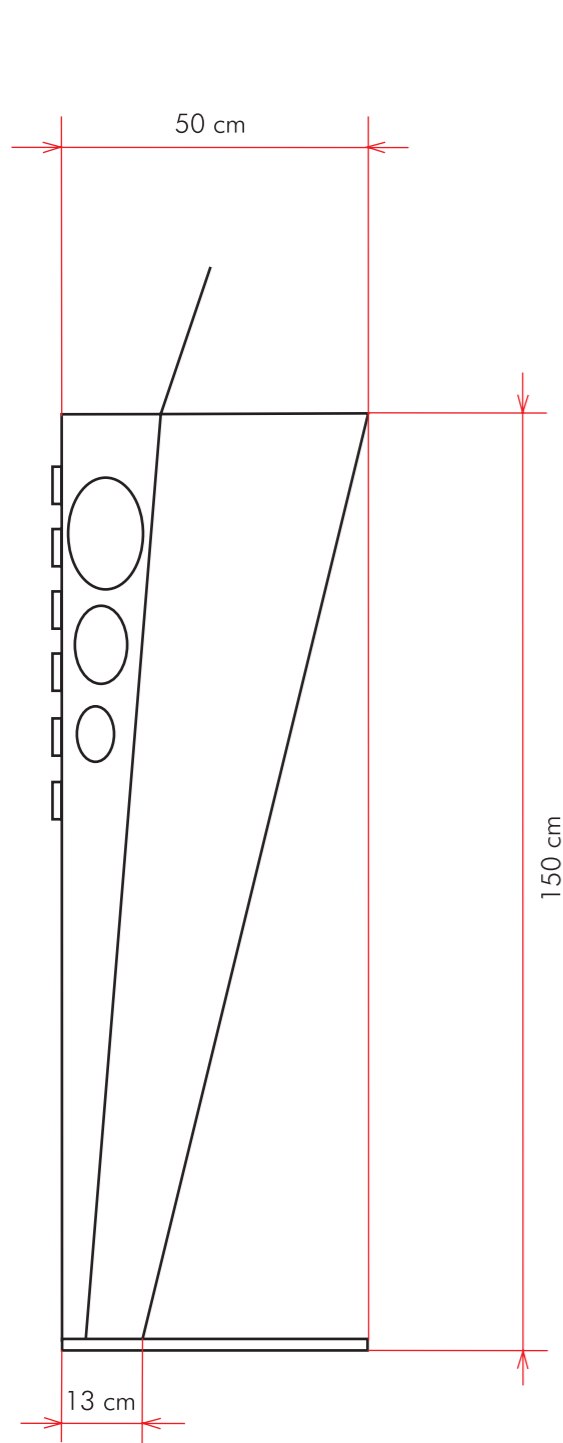

boční pohled

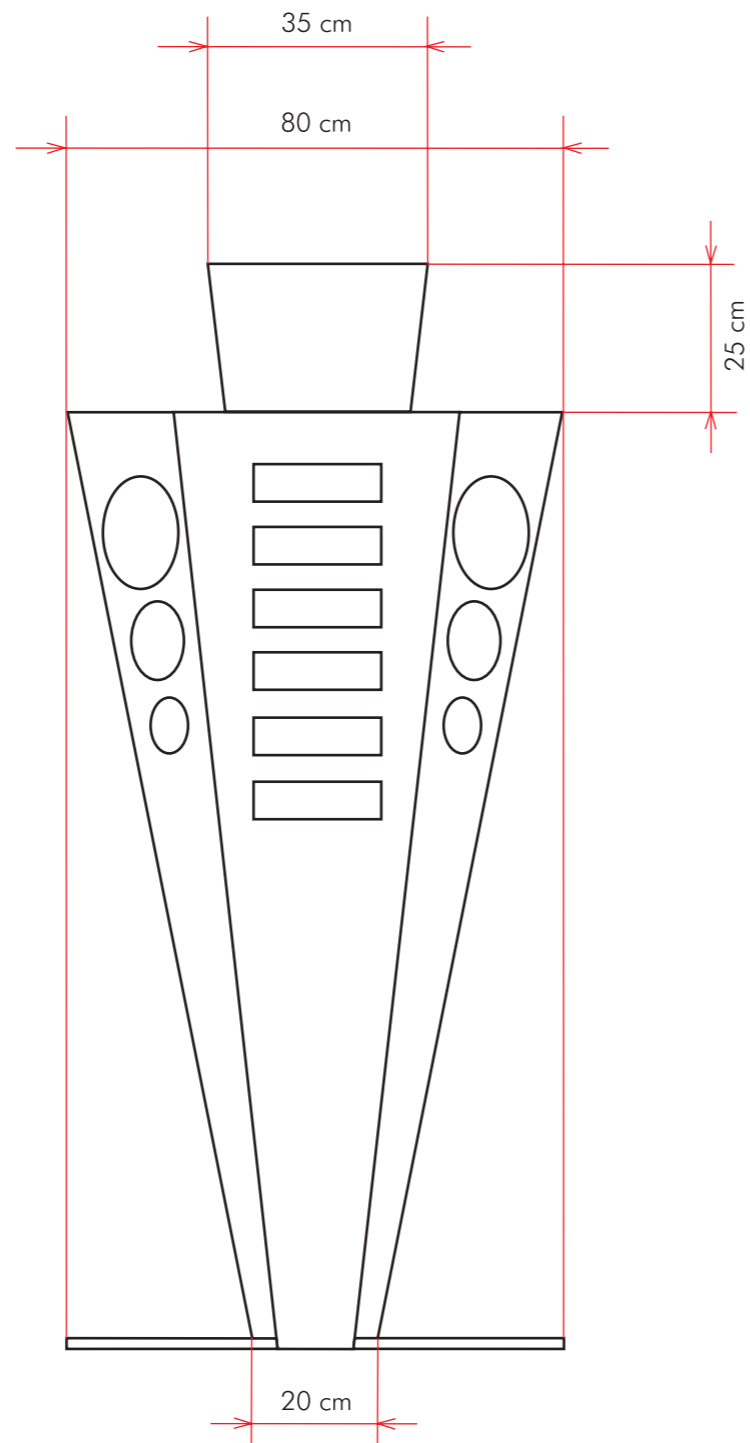

čelní pohled

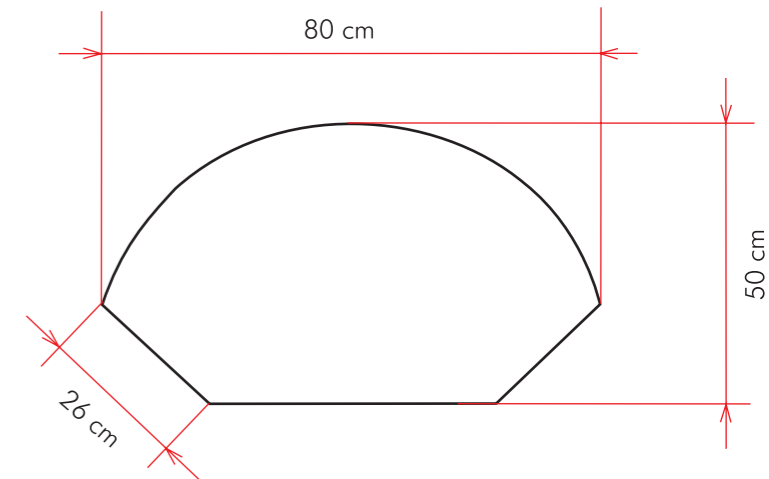
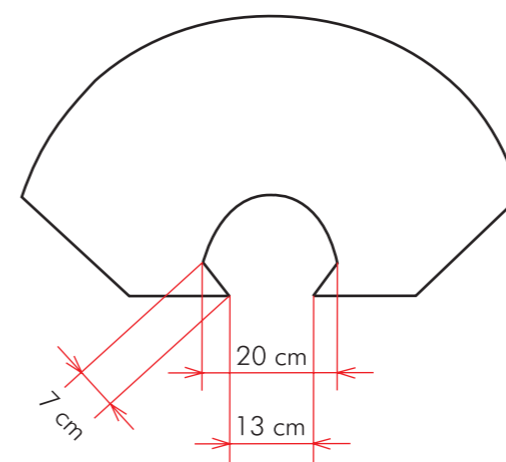

Rozměry stojanu

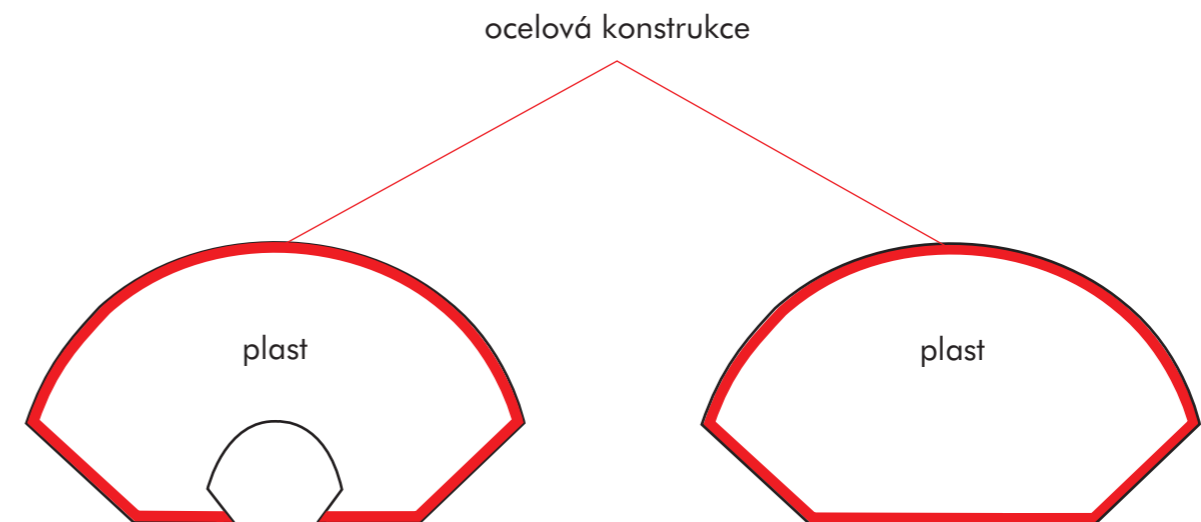
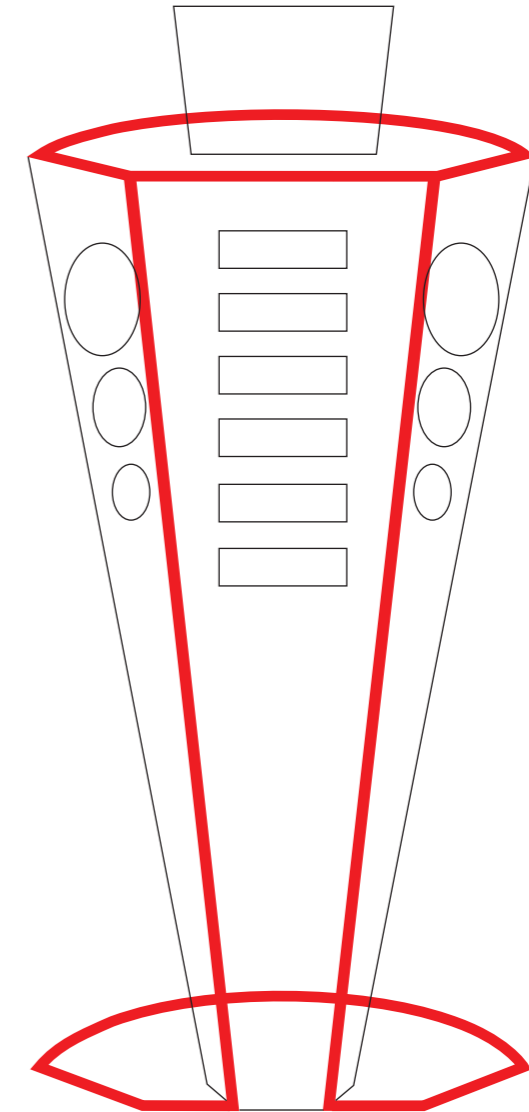
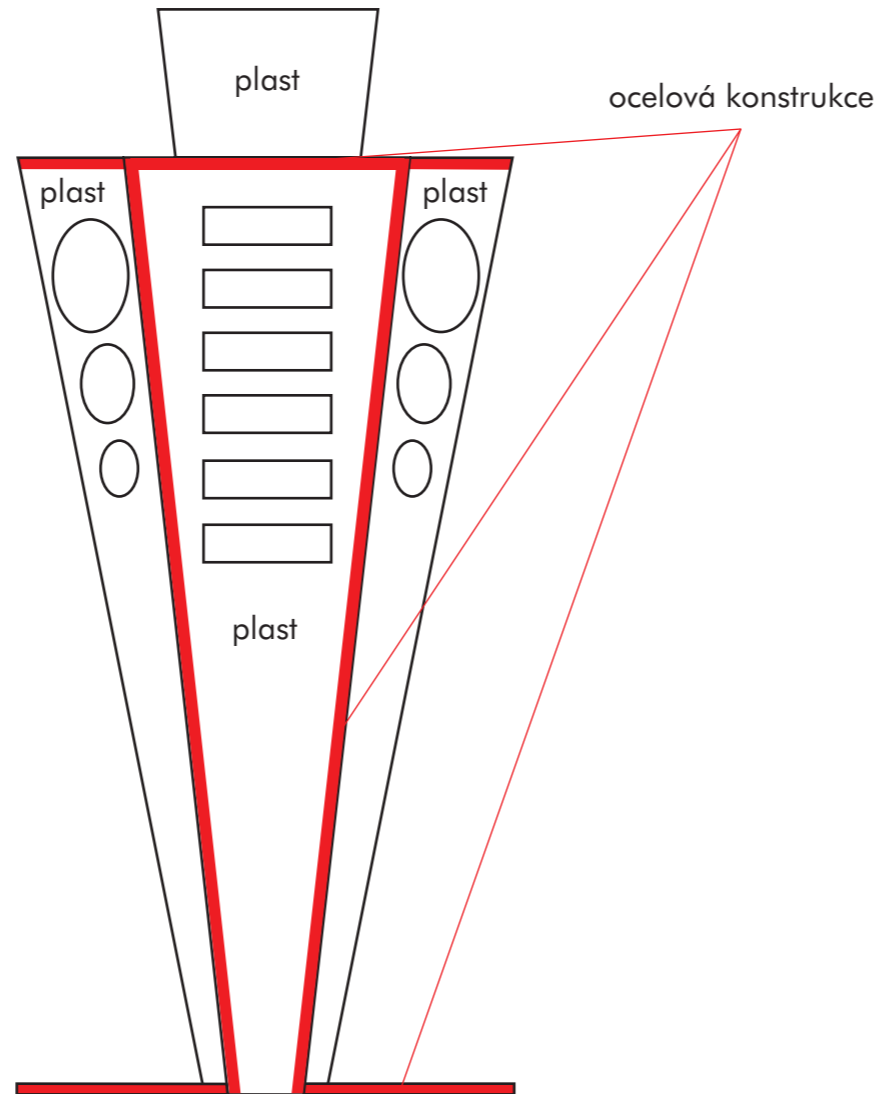
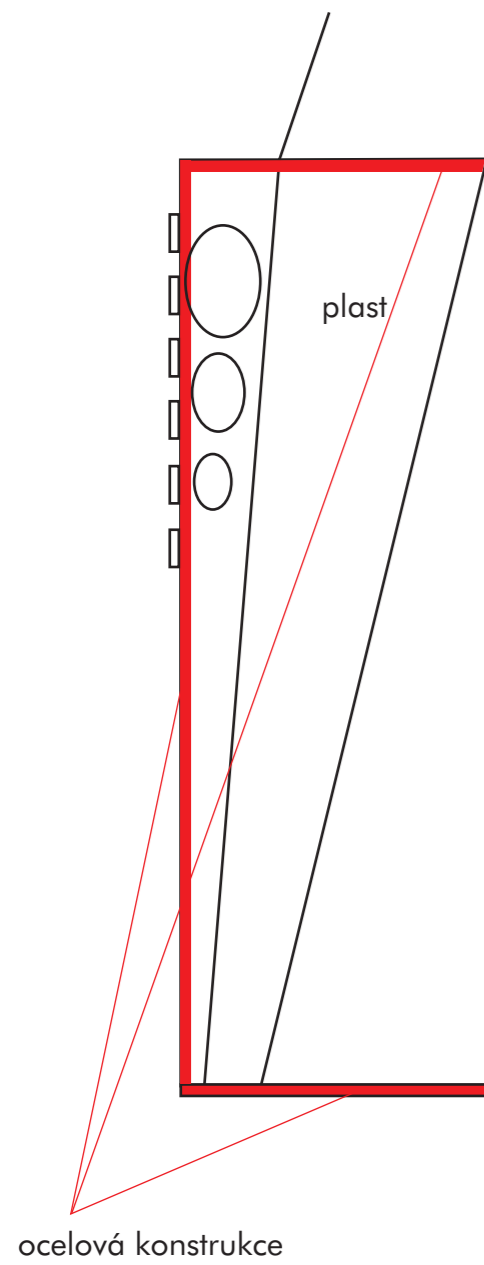

Konstrukce a materiál

- plastové opláštění
- stojan vyztužen ocelovou konstrukcí

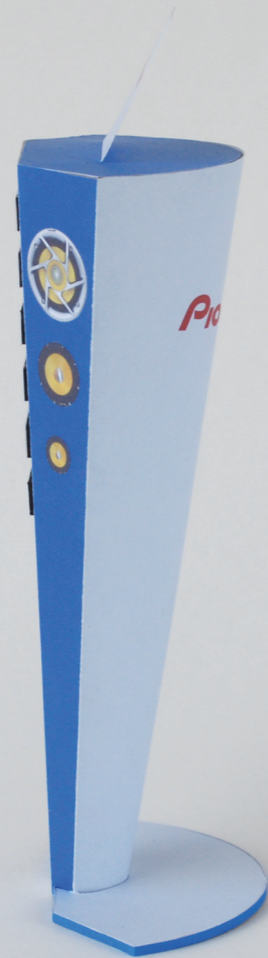

Prostorový model
- materiál papír, lepenka



Aplikace stojanu v prodejně

Kontakt:

Libor Vašíček

Hlavní 15/58

Svatobořice

696 04

l.vasicek@email.cz

tel.: 777 008 852