



PLASTOVÁ TAŠKA PRE FIRMU

INVOS

Lucia Plevová 2012

02/12 **zadanie**

- vytvorenie nového tvaru igelitovej tašky, výrobitelnej stávajúcou technológiou
- materiál PVC a PLA (biofólia)

03/12 taška na fľaše

- jeden kus materiálu preložený napoly
- vytvorenie troch oddeliteľných priestorov
- umožnenie jednoduchšieho postavenia plnej tašky
- eliminovanie nárazov fliaš o seba



04/12 oddelené priehradky



taška je pomocou zvarov rozdelená na tri rovnaké časti

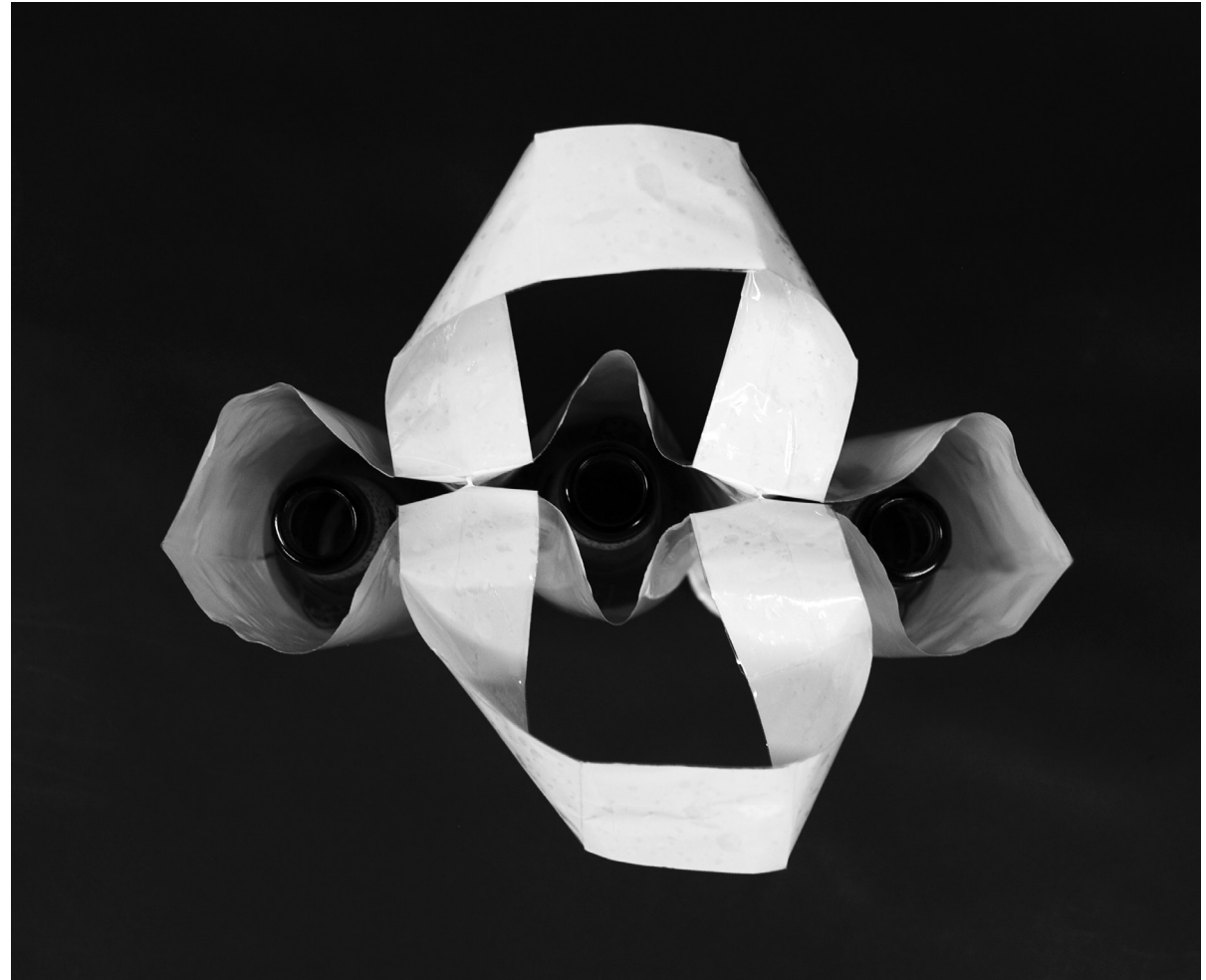

stabilná igelitka zabraňujúca padaniu a narážaniu fliaš o seba

05/12 ušká + spodok tašky



ušká tiahnúce sa po celom obvode tašky
spevňujú vzniknuté priestory



spodná časť tašky vychádza zo stávajúcej technológie
výroby plastových tašiek

06/12 nákres

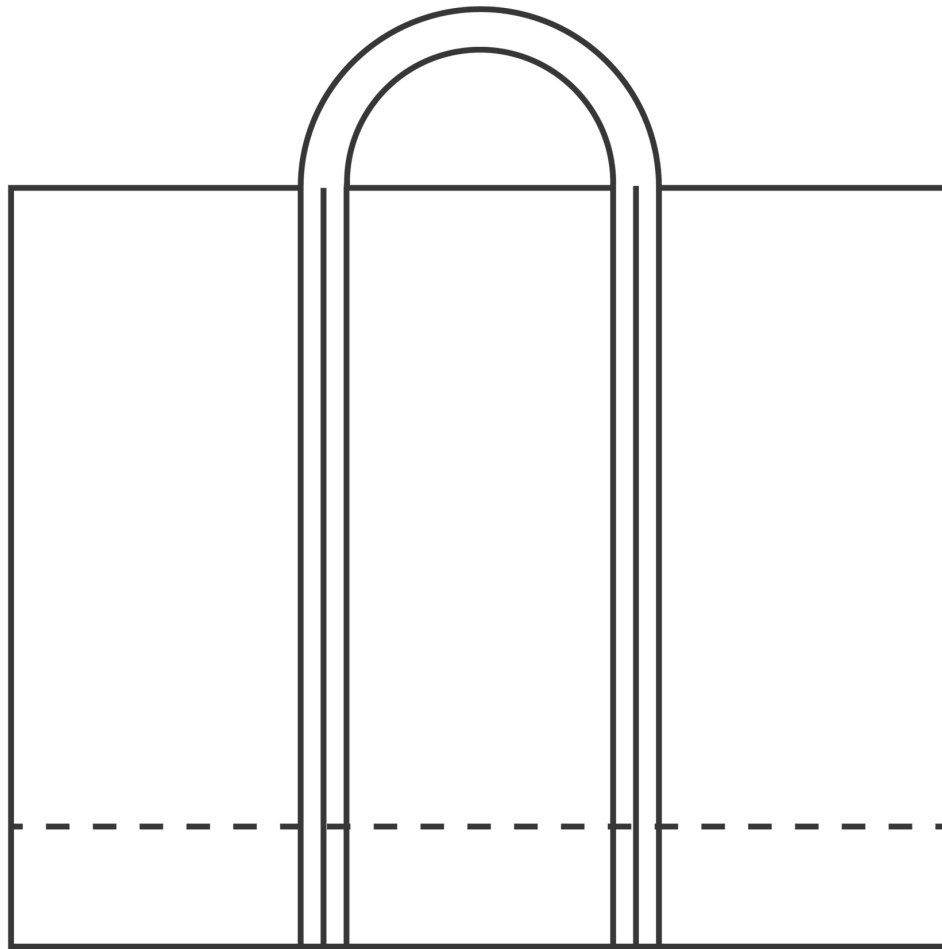

a/ základný variant



b/ bočný rez

07/12 dvojtaška

- jeden kus materiálu preložený na štyri časti
- vytvorenie dvoch oddelených priestorov
- veľa rozmerových variant



08/12 oddelené priestory



taška je preložená na štyri časti, na bokoch zvarená, vznik dvoch oddelených priestorov

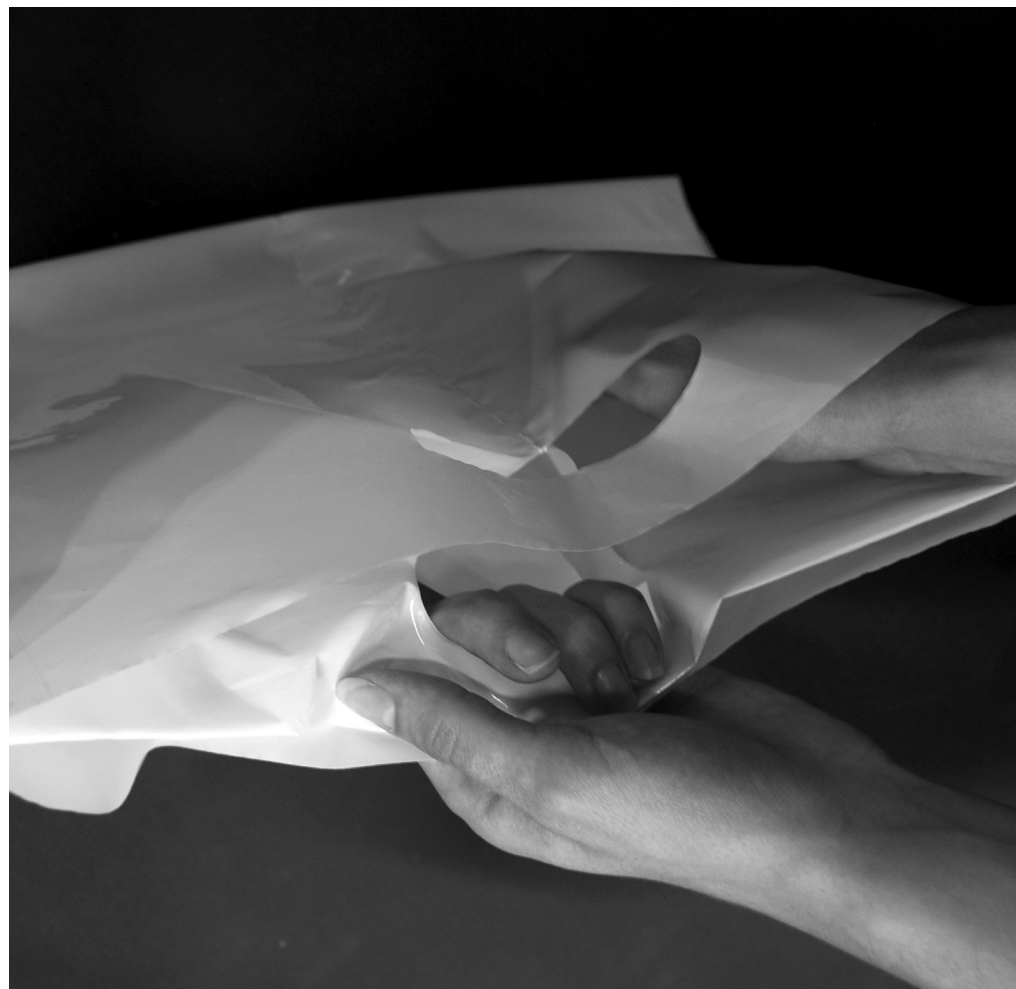

oba priestory je možné rozdeliť d'alším zvarom na polovicu, pričom vzniknú dve menšie vrecká

09/12 úšká + spodok tašky



otvor na ruky/uško je vyrezaný cez všetky štyri časti materiálu čím sa zvýši pevnosť tašky



spodná časť tašky vychádza zo stávajúcej technológie výroby plastových tašiek

10/12 univerzálnosť



tašku je možné vyrábať v rôznych veľkostiach rozmeroch (rôznorodosť produktov)

11/12 nákres

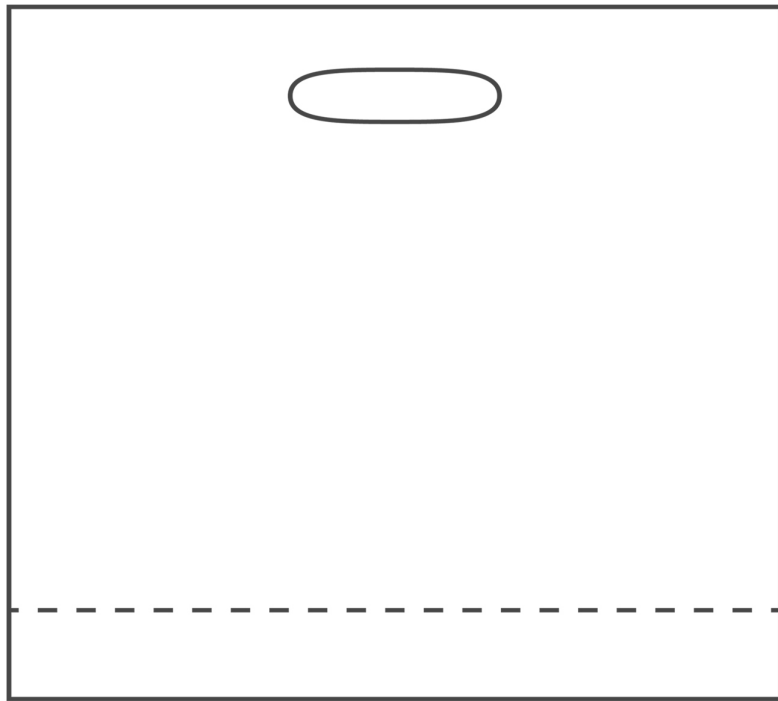

a/ základný variant

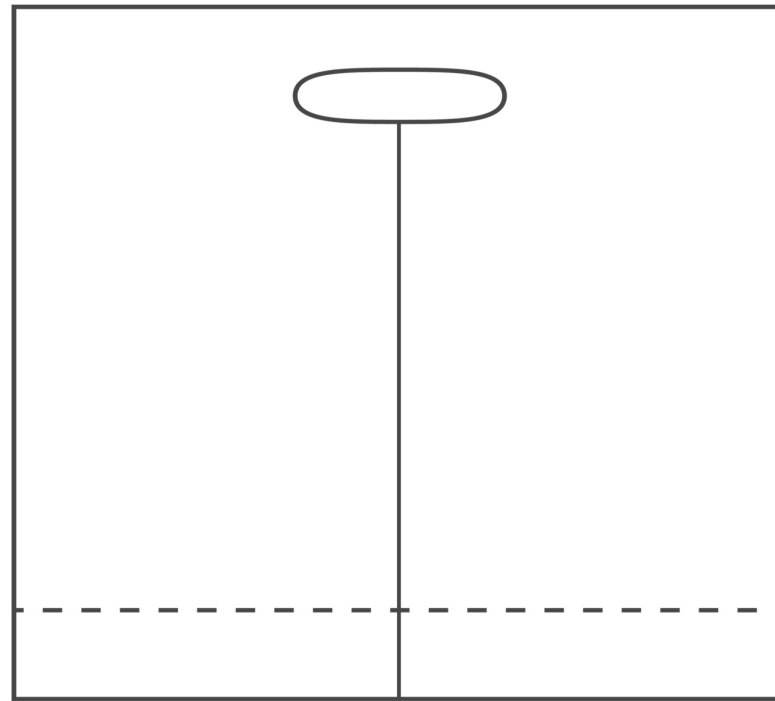

a/ doplnkový variant
so stredovým predelom

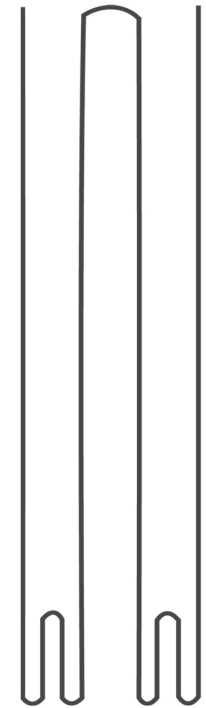

c/ bočný rez

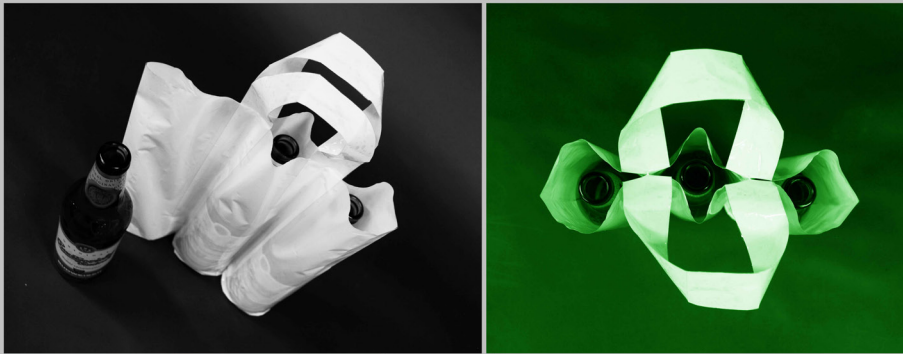

Taška na flaše je vytvorená z jedného kusu materiálu preloženého na polovicu a rozdeleného zvrúmi na tri rovnaké časti. Po umiestnení fliaš do vzniklých otvorov vzniká stabilná štruktúra zabráňujúca pádaniu a narážaniu fliaš o seba. Úsťá tiahnuce sa po celom obvode tašky spevňujú vzniknuté priestory.

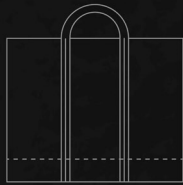

a/ základný variant

b/ bočný rez

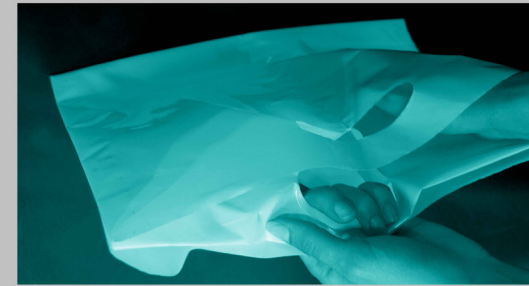

Dvojtaška je vytvorená z jedného kusu materiálu preloženého na štyri časti, zvrúteného na okrajoch, pričom vznikajú dva oddelené priestory. Otvor na ruky je vytváraný cez štyri vrstvy, čím sa zvyší pevnosť tašky. Je možné vyrobiť mnoho rozmerových variantov.

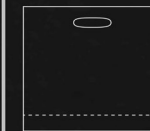

a/ základný variant



a/ doplnkový variant so stredovým predelom



c/ bočný rez

