

# Nápojový set

pro snadnější pitný režim

BcA. Nikol Vanishviliová



# CÍL PROJEKTU

- zaměření na dodržování pitného režimu
- značení, kolik už jsem vypil / kolik mám ještě vypít
- pitný režim mimo domov - trend vlastní nádoby na takeaway
- multifukčnost
- udržitelnost



# DŽBÁN A SKLENICE

- základní nádoba na pití
- multifunkční
- tvarování podle kapky (voda)
- využití doplňků
- značení pitného režimu
- sklenice (jednotlivec), džbán (rodina)



# MATERIÁLY

- tenkostěnné sklo vhodné pro styk s horkými tekutinami
- silikon
- silikonová síťovina



# DŽBÁN

- značení pitného režimu pro větší skupinu (rodina, přátelé) - hra
- víko složeno z několika částí
- víko, síto (měkký materiál pro snazší čištění), malé víčko
- objem 2,5 l
- vhodné pro studené i teplé nápoje



- 1
- 2
- 3
- 4
- 5
- 6
- 7
- 8
- 9
- 10

# DOPLŇKY

- takeaway silikonové víko - kombina „káva“ a brčko
- silikonový pás - pro horké nápoje
- značící přísavky



# ZNAČENÍ PITNÉHO REŽIMU

- pískování
- několik verzí grafiky - hravější pro děti

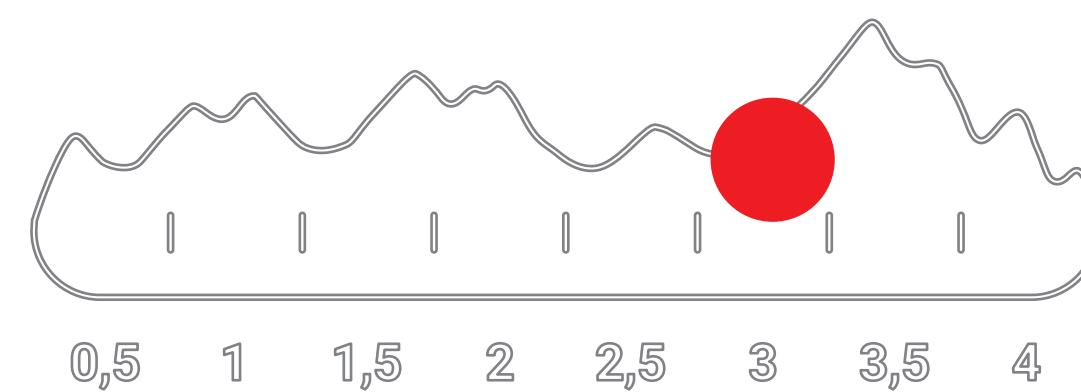
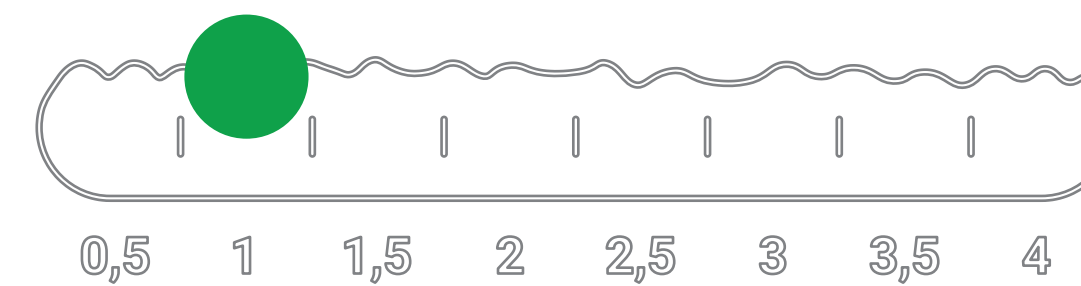
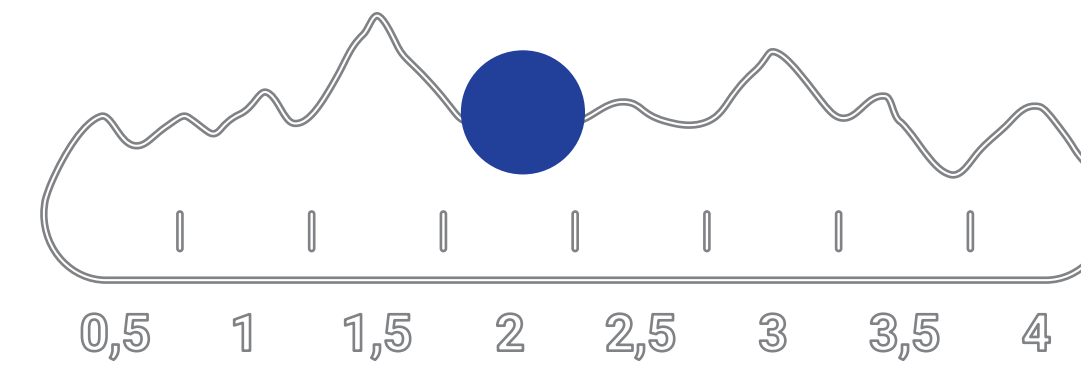

# ROZMĚRY

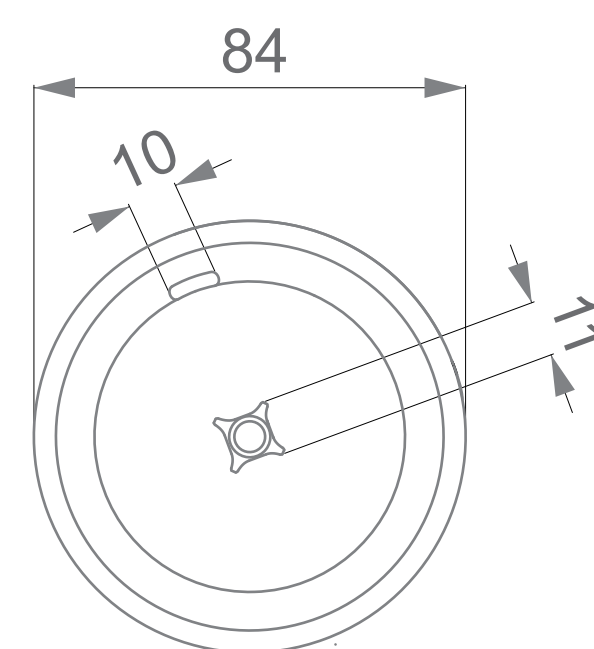
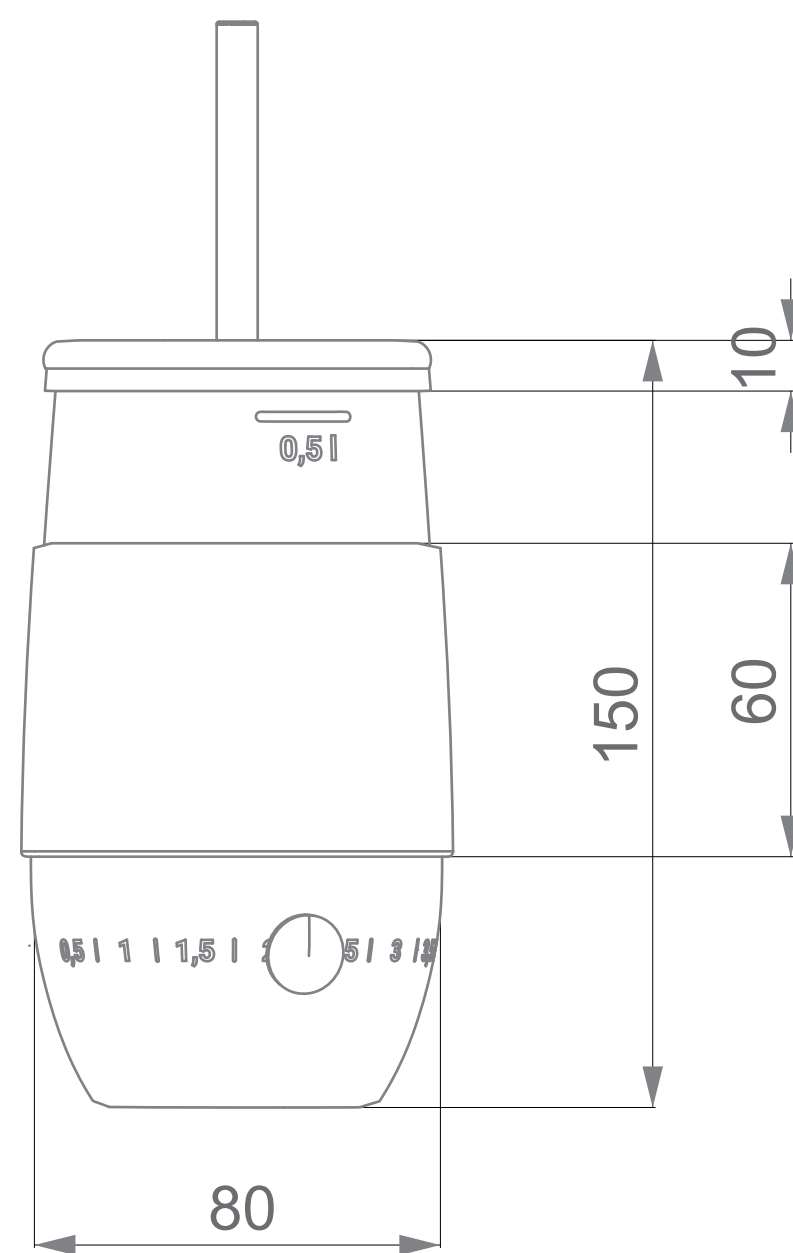
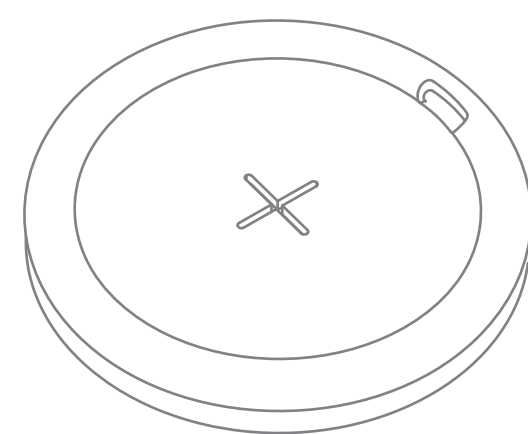

objem 0,5 l

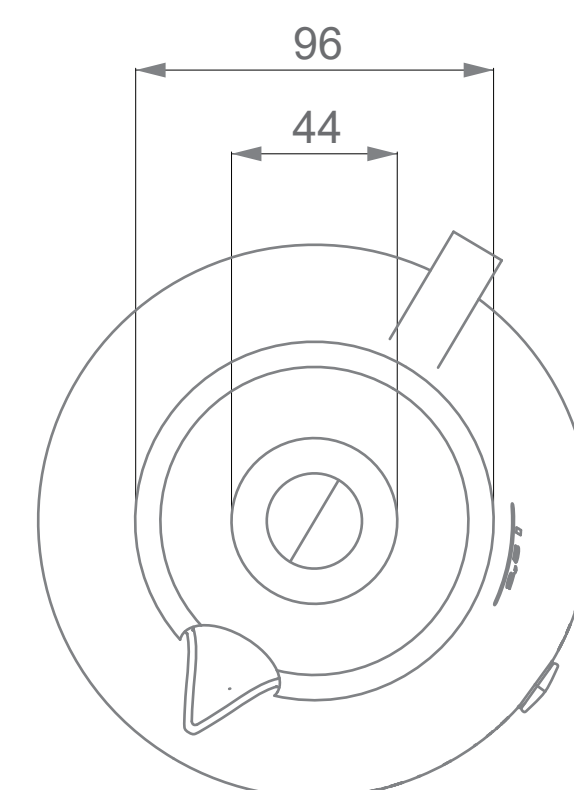
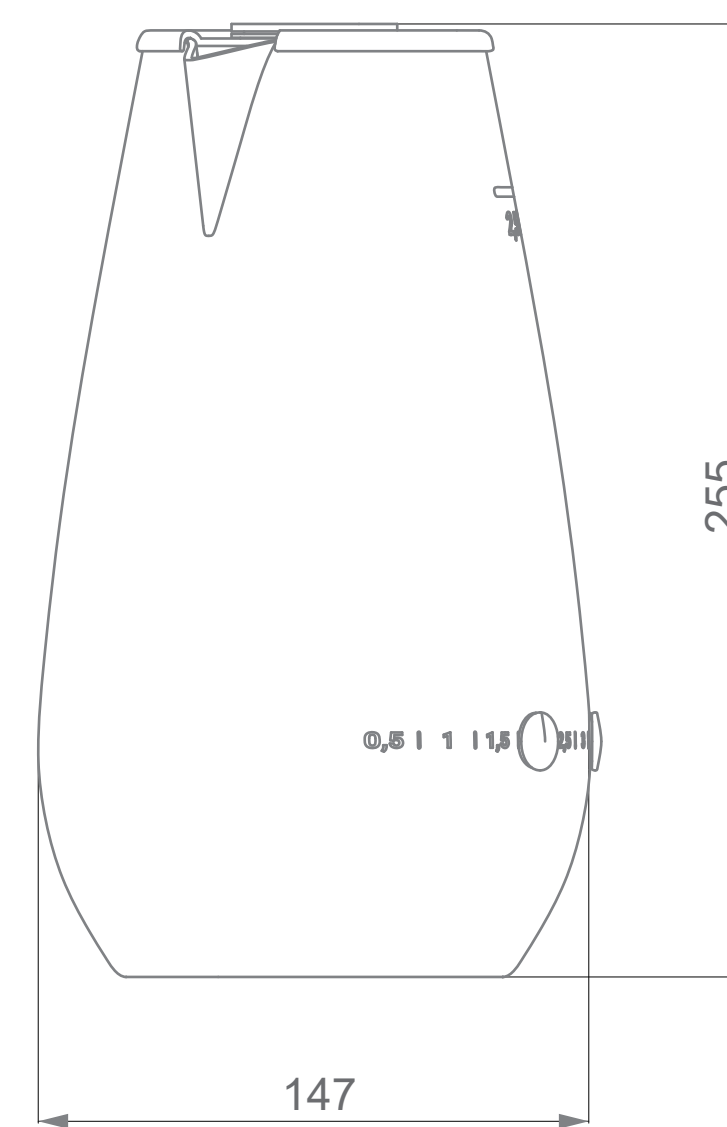

objem 2,5 l

1

2

3

4

5

6

7

8

9

10





- 1
- 2
- 3
- 4
- 5
- 6
- 7
- 8
- 9
- 10



- 1
- 2
- 3
- 4
- 5
- 6
- 7
- 8
- 9
- 10

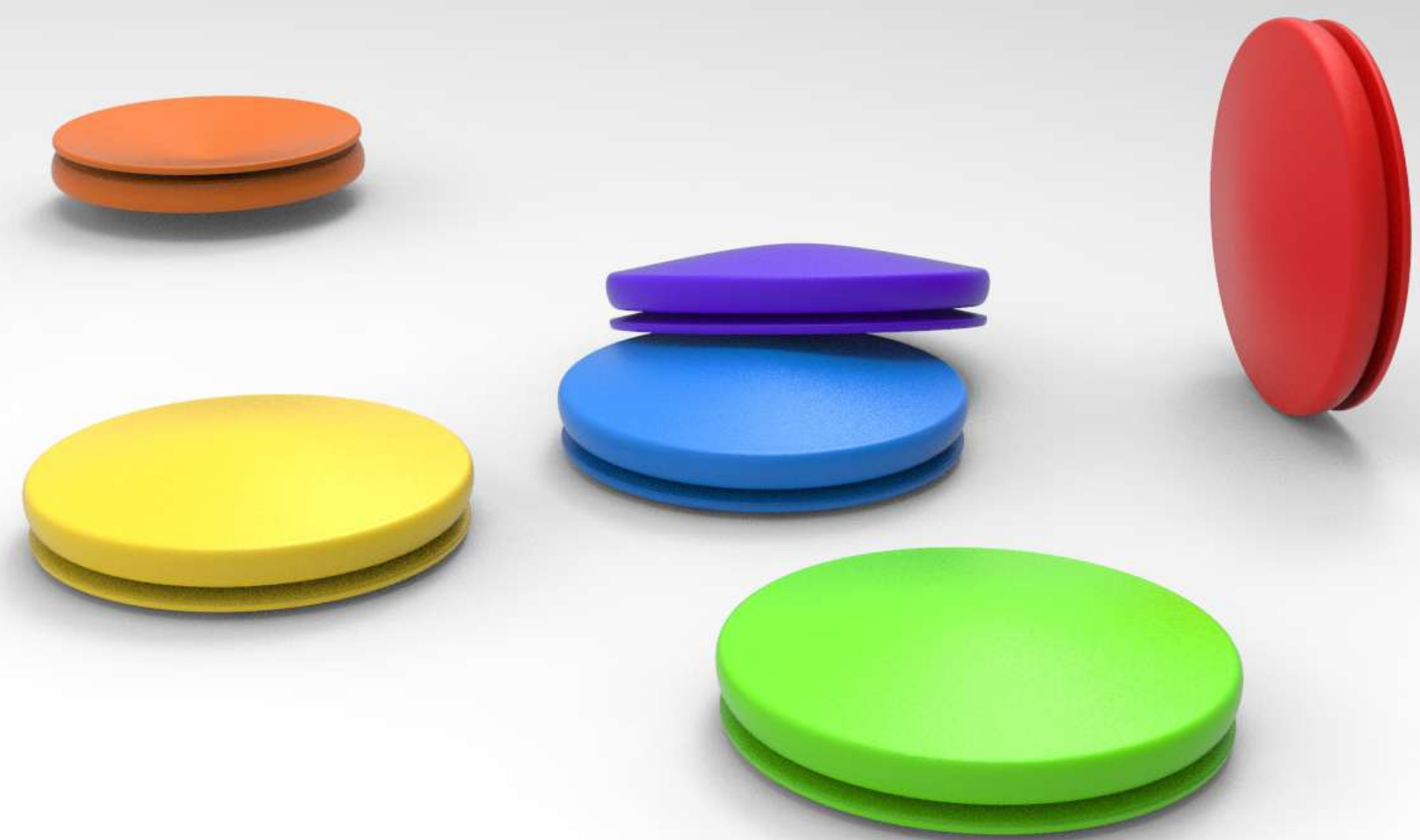

- 1
- 2
- 3
- 4
- 5
- 6
- 7
- 8
- 9
- 10