

**Kateřina Kochánková**

**POPAI STUDENT AWARD**

2015/ 2016

UTB/ FMK/ ADE



## Zadání:

Vytvořit návrh designu v maloobchodních prodejnách společnosti Coop za cílem zviditelnit pivní značku Pardál. Důraz je kladen na neotřelé řešení celé pivní sekce.

## Regálové čelo

## Paletové vystavení

## Řešení prodejního regálu

## Cíl:

Udělat netradiční pojetí celé pivní sekce za účelem upoutat pozornost zákazníka. Hlavním motivem kampaně je klec, která neodmyslitelně patří k divokému zvířeti, jako je Pardál.





## Regálové čelo

Regálové čelo je navrženo, tak aby působilo na zákazníka naprosto odlišně než většina věcí v supermarketech. Zvolila jsem tři klece a to proto, aby vymezovaly druhy piva, které Pardál nabízí.

## Rozměry

Mezery mezi mřížemi 120 mm, láhev piva 68 mm.

## Řešení prodejního regálu

Hlavním prvkem je zde opět klec, které je mírně vysunutá z regálu pro lepší upozornění zákazníka a připoutání jeho pozornosti. Klec je pak doplněna brandem společnosti, které je ke kleci přiděláno pomocí šroubů.

### Rozměry

Mezery mezi mřížemi 120 mm, láhev piva 68 mm.



## Paletové vystavení

U tohoto řešení je kladen důraz na dostání se klecí i brandem společnosti nad úroveň přepravek s pivami.

Celá konstrukce je na kolečkách pro lepší manipulaci a zasouvání klece pod palety.

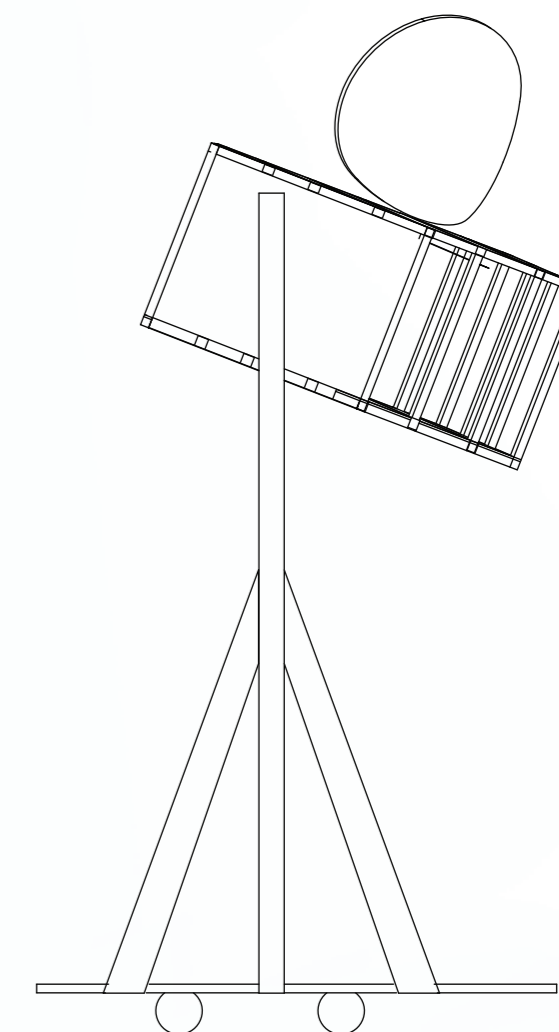

## Materiály:

Materiál použití na plastové části je **PE-HMW 500 R**

Regenerát lisovaných desek PE-HMW 500 je nejvíce využíváná v potravinářském průmyslu, jako desky stolů a obložení stěn v provozech. Vyznačuje se svojí pevností.

Materiál použití na kovové části jsou hliníkové profily, které jsou mezi sebou posvařovány.

