

bukotec

Zadáním bylo vytvořit židli podle technologických možností zadavatele. Židle se skládá z jednoduché konstrukce do kříže. Používám zde kulatý sedák a opěradlo. Díky konstrukci do kříže je židle dynamická a nabízí hned několik variant zpracování. Dalším výrazným prvkem je zde čalounění, které není přes okraj, nýbrž do kraje sedáku či opěradla.

Materiál:

židle - překližka nebo bukové dřevo
sedák a opěradlo - kůže nebo textil

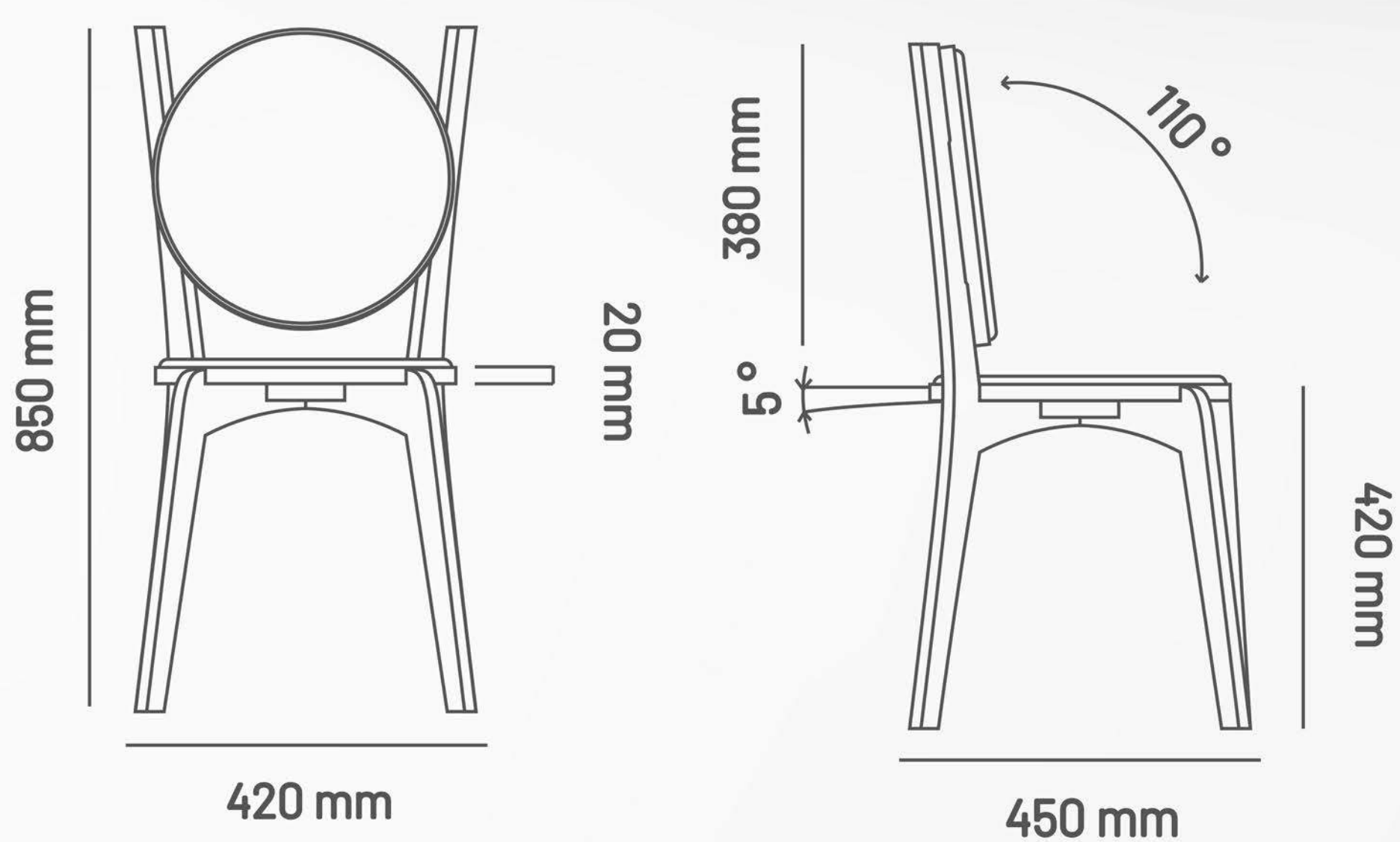

pohledy