

ZRCADLO

klaudie ančincová || produktový design || fmk || utb || 2017

MIRROR

MINDMAP

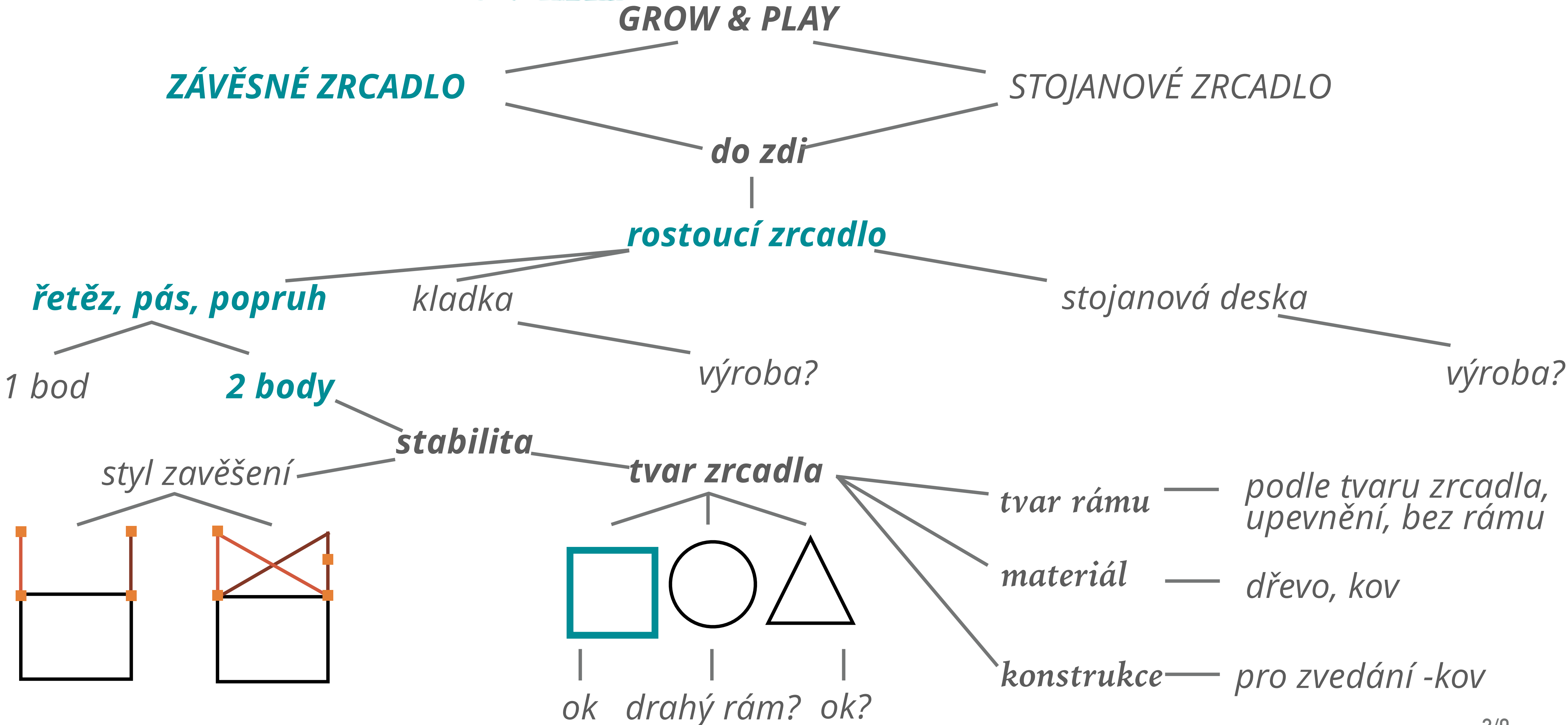

IDEA

MIRROR GROW & PLAY

zrcadlo GROW & PLAY s člověkem roste od jeho raného věku (3let) až do dospělosti

zpočátku slouží jako hrací stěna pro dítě - v kolejnicích na poličkách jsou vyměnitelné postavičky a dítě si může dokreslit příběh na zrcadlo jako kulisu

druhá část police slouží jako odkládací prostor, jak dítě roste požadavky se mění a zároveň i zrcadlo GROW & PLAY

ZRCADLO

KRUHOVÉ ZRCADLO - na které se může kreslit

*POSTAVIČKY - 5 x různá témata (les) -
v drážkách*

*POPRUHY zasazené ve vyfrézovaných
drážkách*

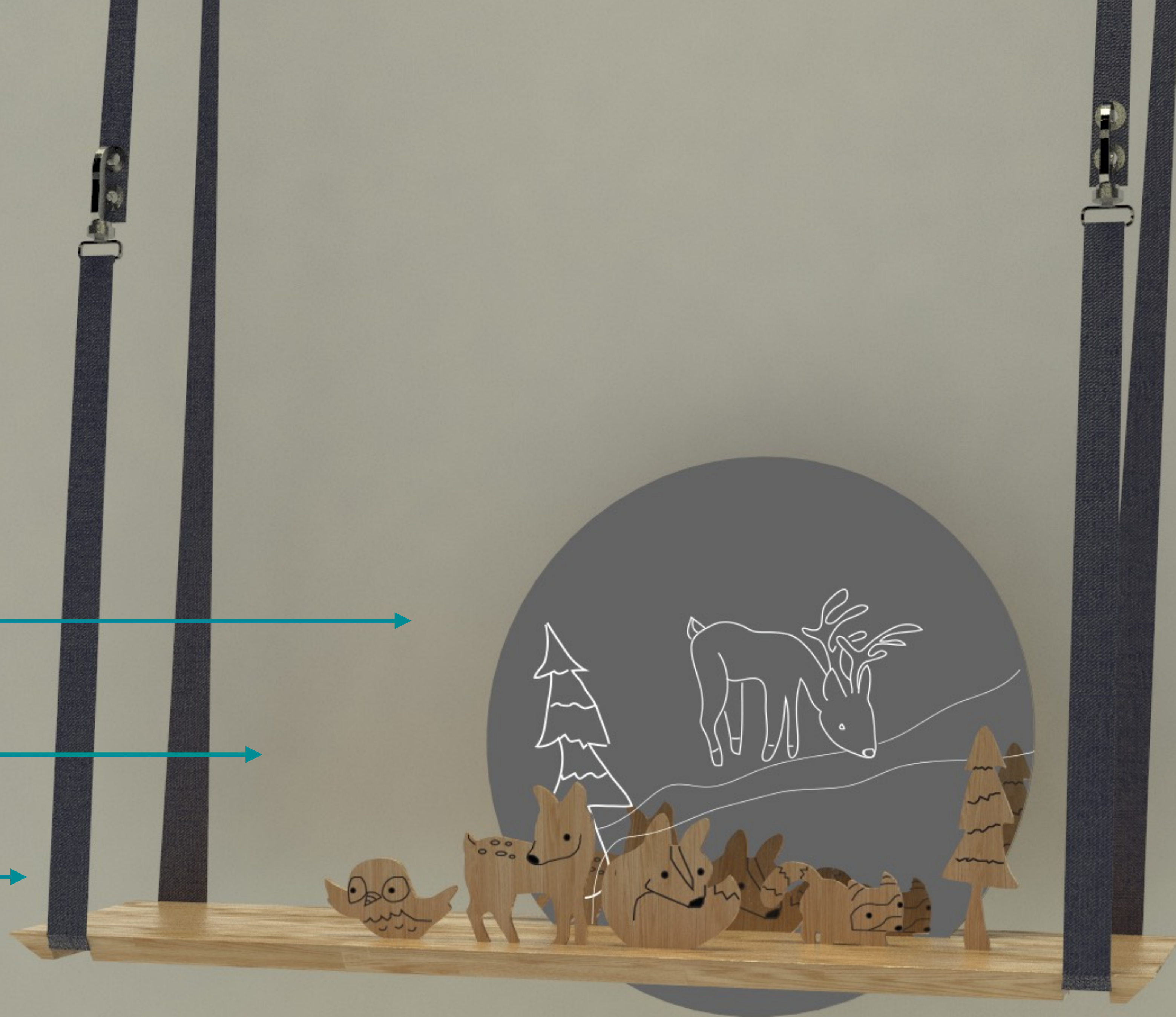

FUNKCE



VÝŠKA ČLOVĚKA VS. ROKY

- ve 3 letech - 100 cm (chlapci a dívky)
- v 18 letech - 180 cm (chlapci)
- 160 cm (dívky)

ROZDÍL OD DÍTĚTE K DOSPĚLÉMU ČLOVĚKU

- 80 cm (muž) $80 : 20 = 4$
- 60 cm (žena) $60 : 20 = 3$

poté záleží na výšce uchycení ve stěně - záleží na každém zákazníkovi

POPRUH

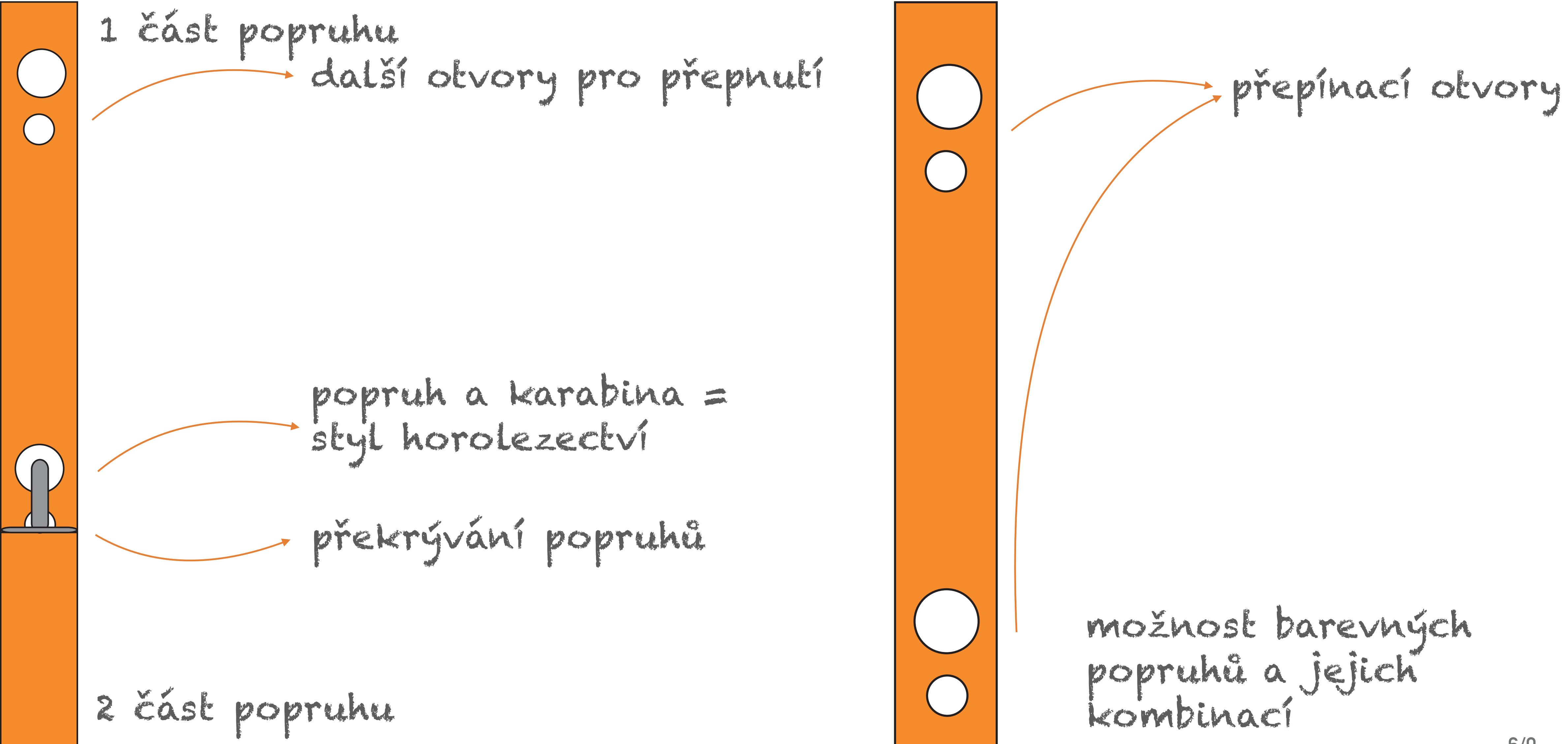

MATERIÁL

DŘEVO - DUB

ZRCADLO

*TEXTILNÍ POPRUH S KARABINOU
A PRŮCHODKAMI*

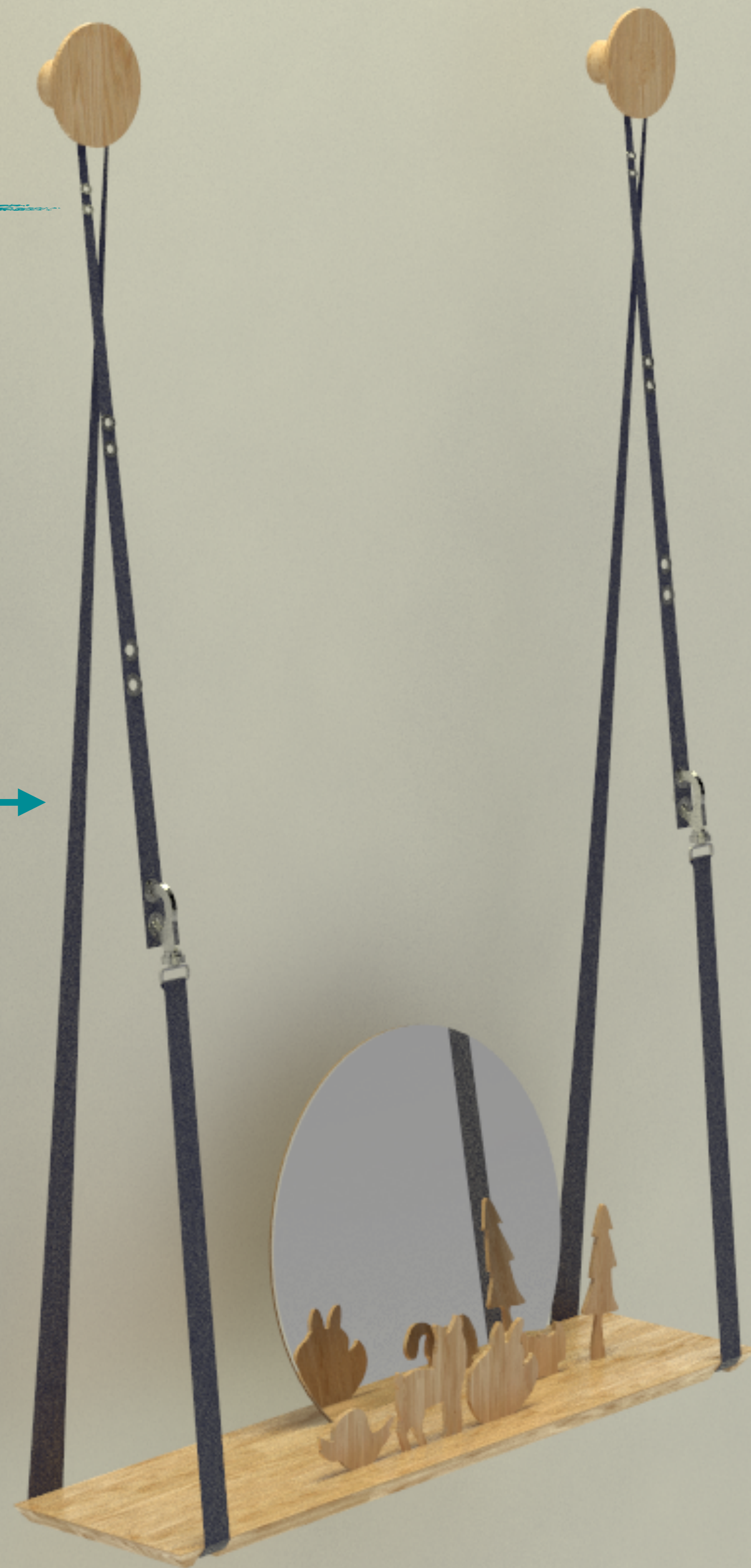

TECHNICKÉ SCHÉMA

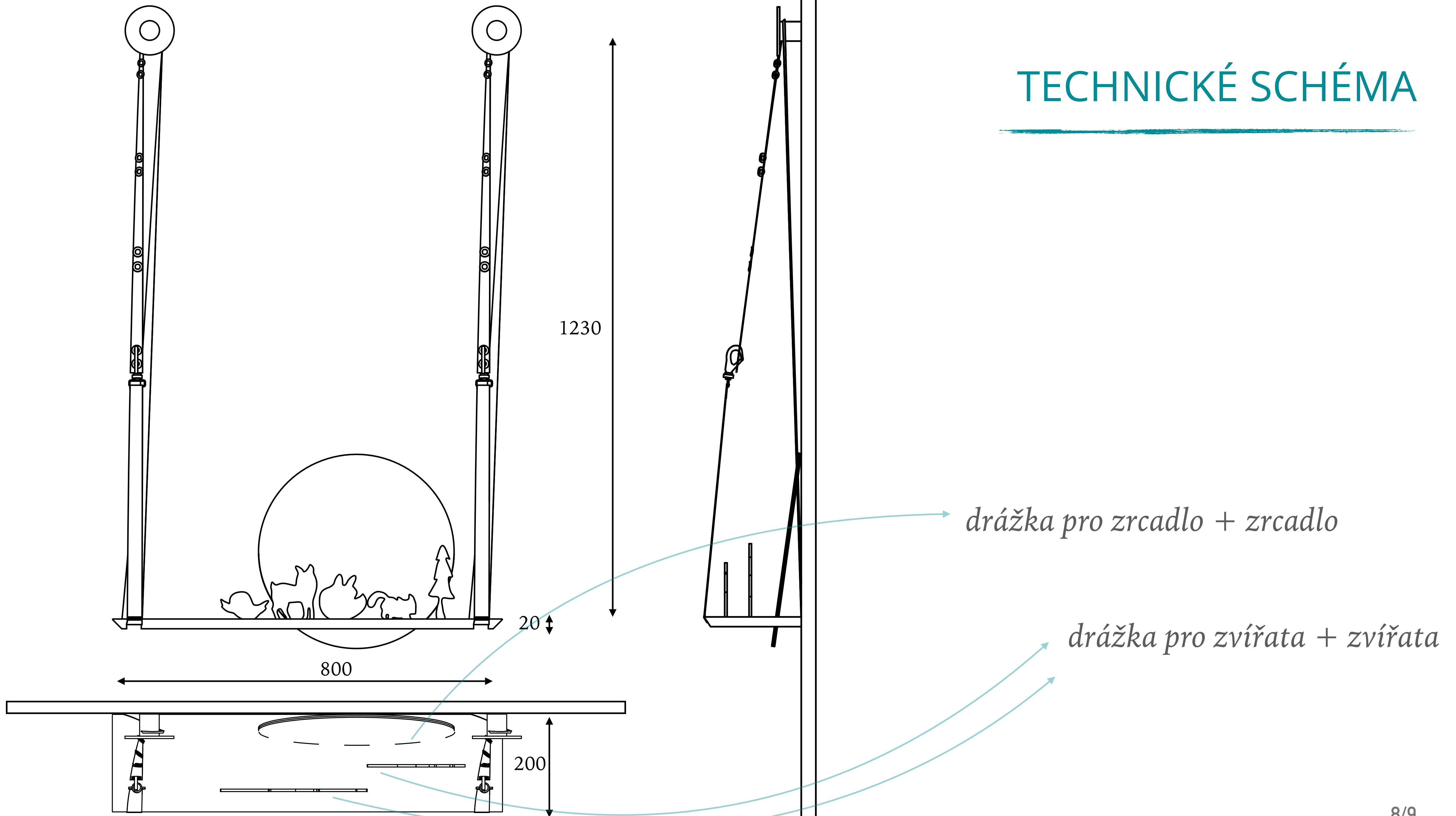

ČASOVÝ GRAF

4 h	myšlenková mapa
5 h	rešerše
16 h	navrhování
19 h	výroba produktu, hledání materiálů
15 h	3D + vizualizace, prezentace, grafika

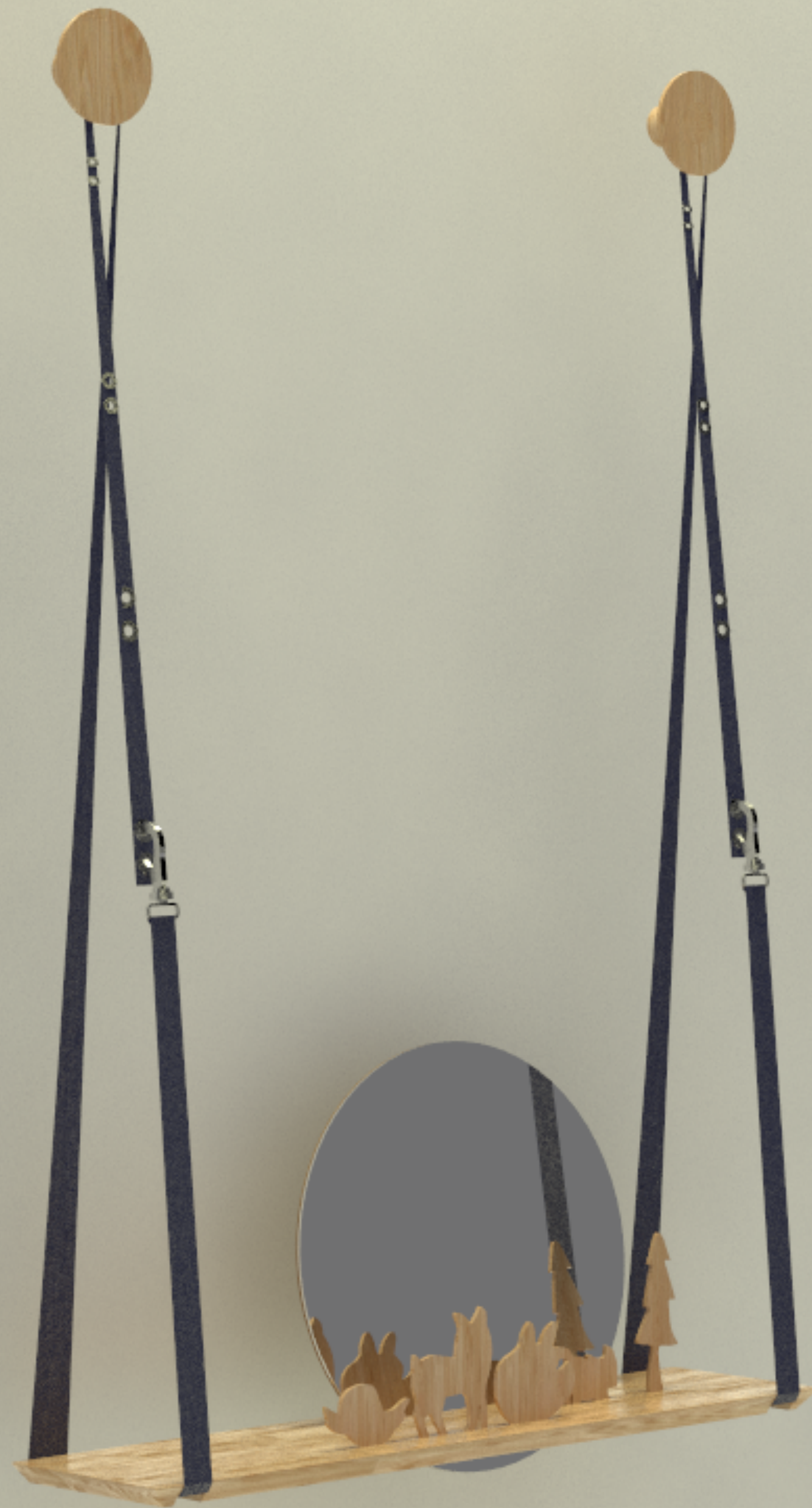

Děkuji za pozornost