

ANETA ROUBÍČKOVÁ

Univerzita Tomáše Bati – ADE – 2018

A photograph of four chilled glass Coca-Cola bottles resting on a bed of crushed ice. The bottles are condensation-covered and feature the classic red and white Coca-Cola labels. The text 'zero CUKRU zero KALÓRII' is visible on the labels. A prominent red rectangular box is overlaid in the center of the image, containing the text 'COCA COLA POP' in white, bold, sans-serif capital letters.

COCA COLA POP



- Cílem kampaně je vybudovat a evokovat ve zvyklostech spotřebitelů spojení Coca-Cola OT a Coca-Cola Zero jako neodmyslitelného „partáka“ a zároveň **běžnou součástí během konzumace jídla**
- strategie **Coke&Meal** je **hlavním prvkem** v rámci komunikační strategie
- minimálně 150-200 ks sycených nápojů o objemu 1,75l
- plocha: **2paletové vystavení** - tzn. 160x120 nebo 80x240 cm, max. výška 160 cm
- **jakýkoliv dostupný materiál**
- **celoroční** vystavení
- max. **100 000 Kč** za jedno vystavení



Coca-Cola



INSPIRACE



Coca-Cola

ŘEŠENÍ

Coca-Cola

Pikniková lavice v reálné velikosti, na kterou si zákazníci mohou sednout

Na stole mohou ležet letáky o kampani k pročtení při odpočinku



ŘEŠENÍ

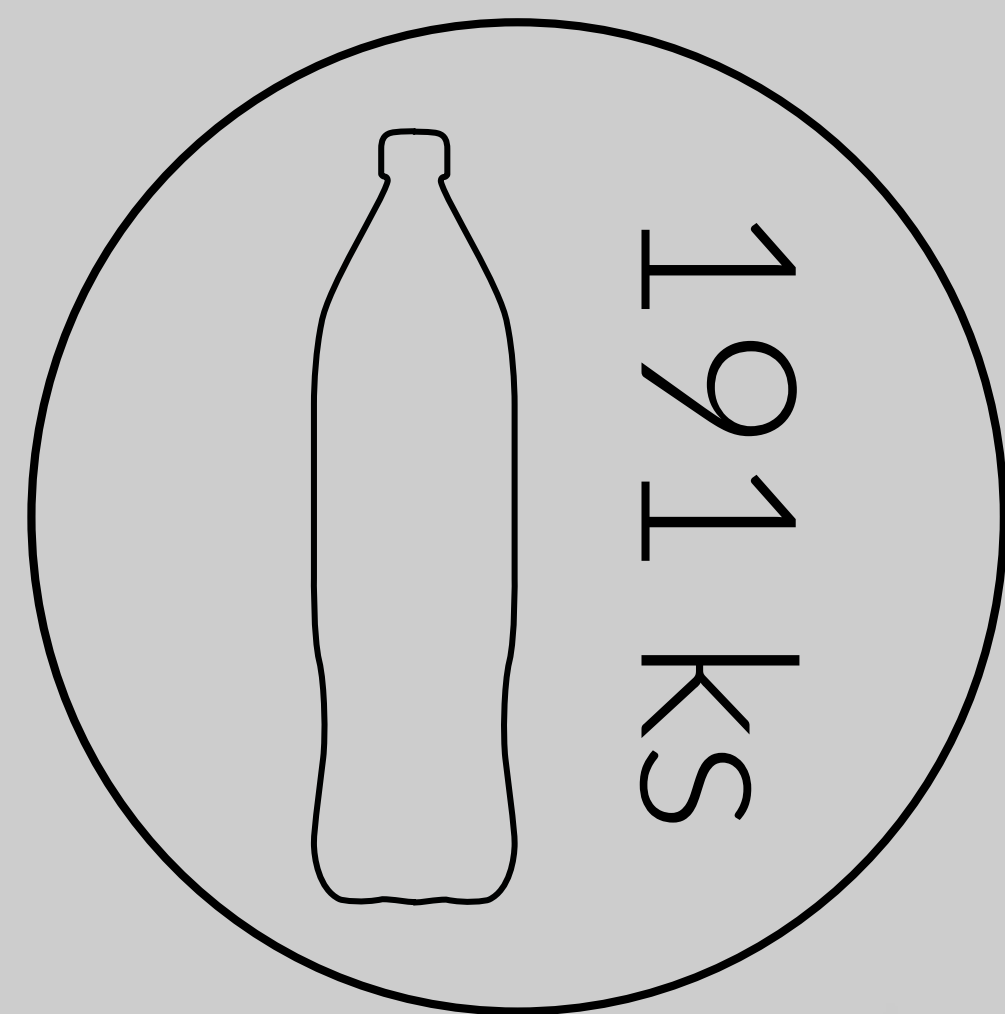

Coca-Cola



ŘEŠENÍ



Pod lavicí je prostor pro reproduktory, které by mohly zvukem navazovat venkovní atmosféru nebo zvukem nalévající se coca coly budit v zákazníkovi chuť na prodáváný nápoj

ŘEŠENÍ



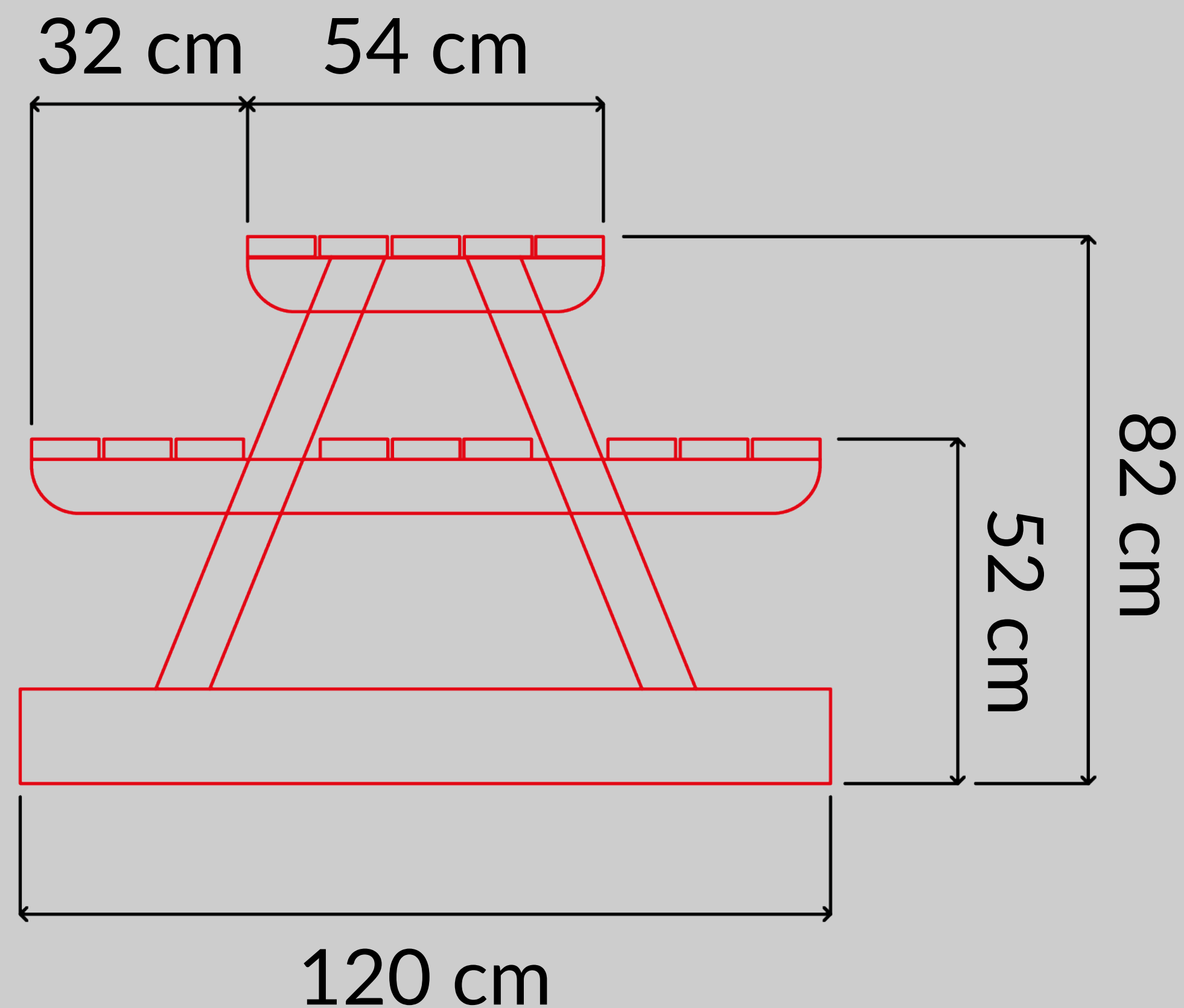
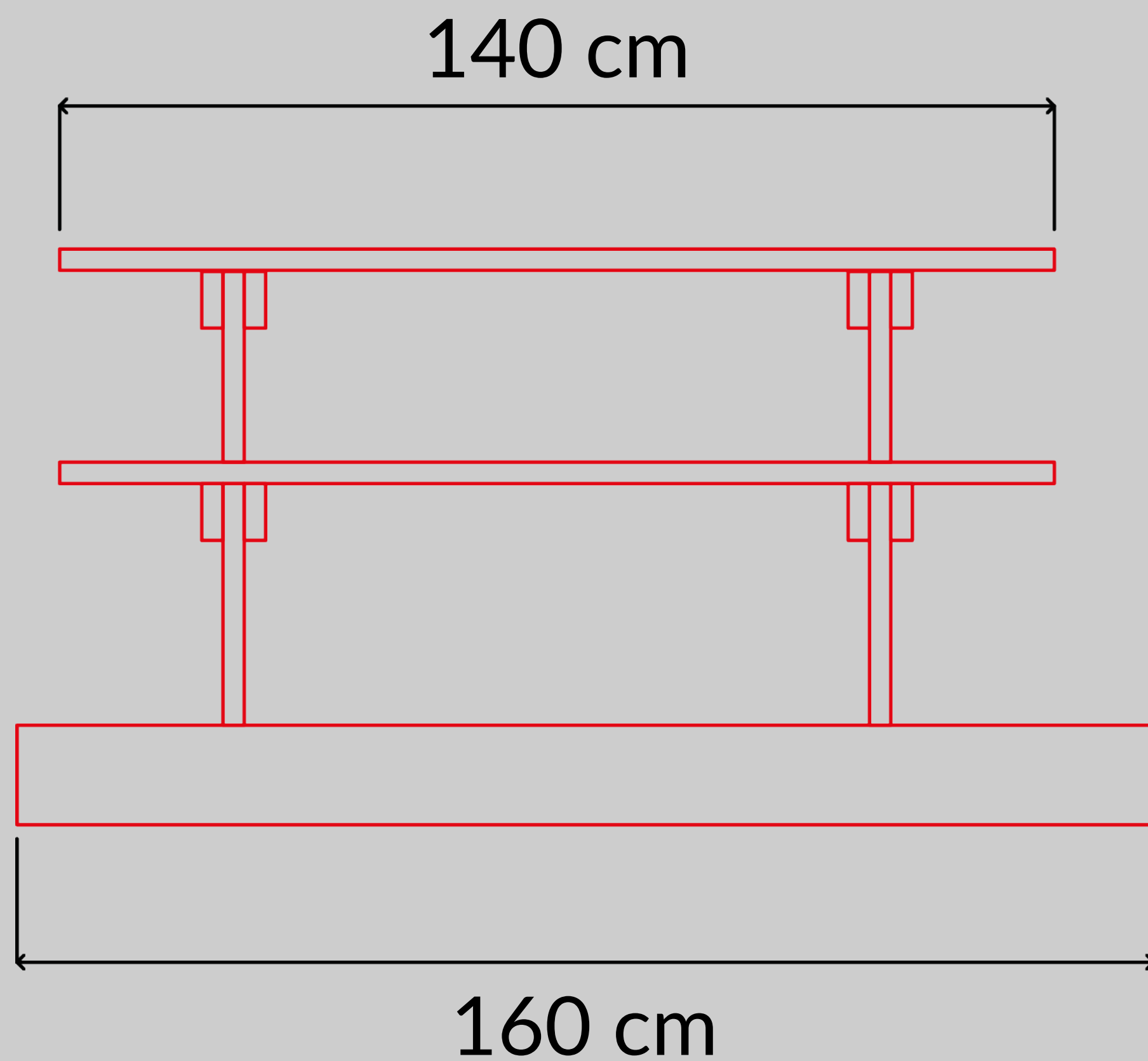

ROZMĚRY

DĚKUJI ZA POZORNOST

Aneta Roubíčková – ADE – 2018