

Eva Šimelová

Ateliér produktového designu | 1. ročník

02

semestrální práce | LS 2017

POPAI STUDENT AWARD 2017 - ZADÁNÍ

P.O.P stojan Budějovický budvar



KRITÉRIA

půdorys 600 x 400 mm

drozpočet 7000 kč

vystavení produktové řady

MOTIVY



erb

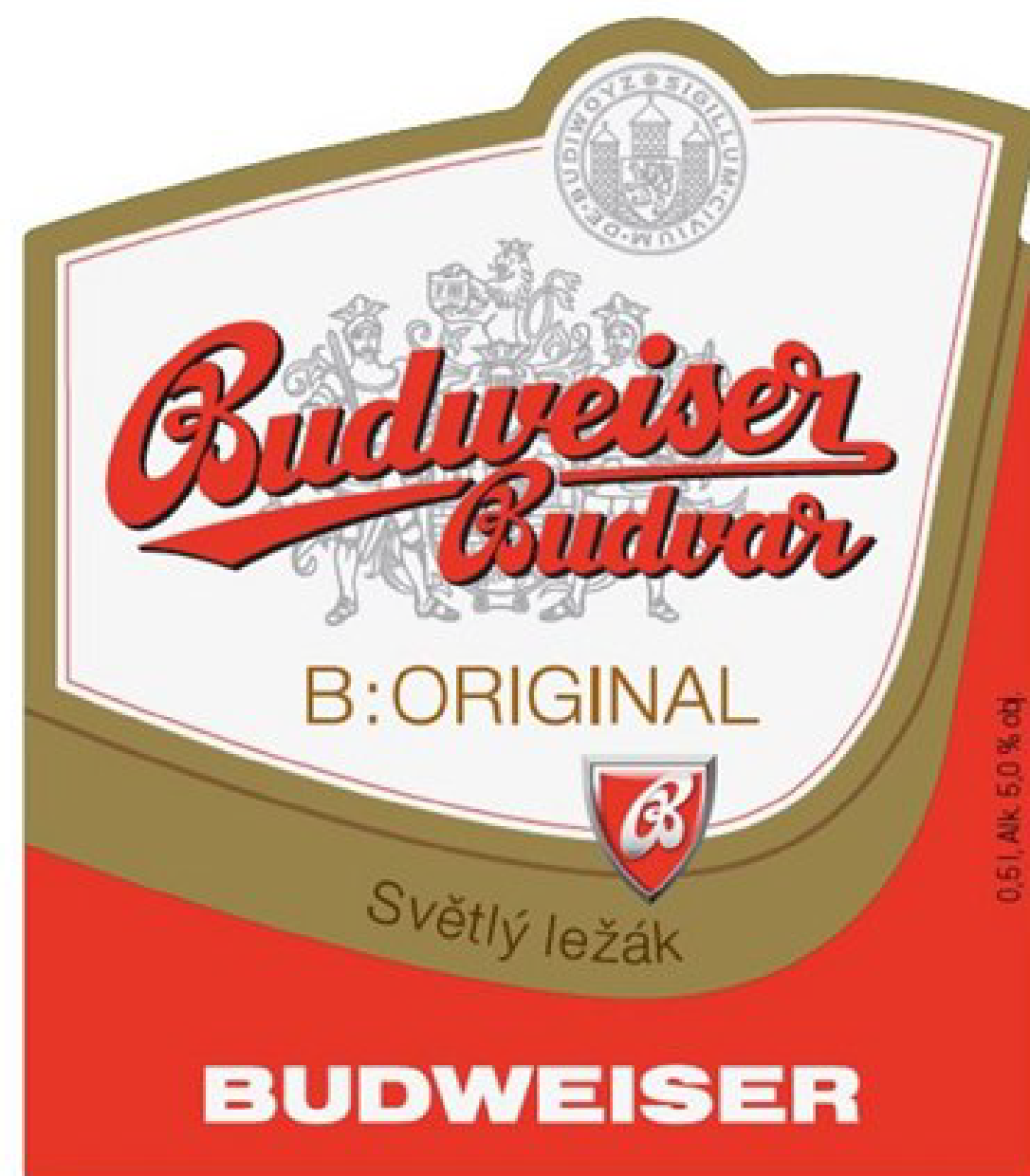

etiketa



pivní lahve





FUNKCE

- výstavní stojan určený ke zdi
- přehledné umístění celé produktové řady - snadná orientace mezi produkty
- vyznačení hlavního piva - B:ORIGINAL
- umístění celé kampaně

lahve v nadživotní velikosti
(makety)

erb, název kampaně



motiv etikety (hlavní pivo B:Original)

popis každého produktu

podrobnosti kampaně

UMÍSTĚNÍ KAMPANĚ

NE Z NÁS DĚLÁ TO, ČÍM JSME



NE
NAHRAZOVÁNÍ
PŮVODNÍCH
SUROVIN

NE
PŘESUNUTÍ
VÝROBY Z
ČESKÝCH
BUDĚJOVIC

NE
ZKRÁCENÍ
90 DNŮ
LEŽENÍ

NE
PRODEJI
VLASTNÍHO
JMÉNA

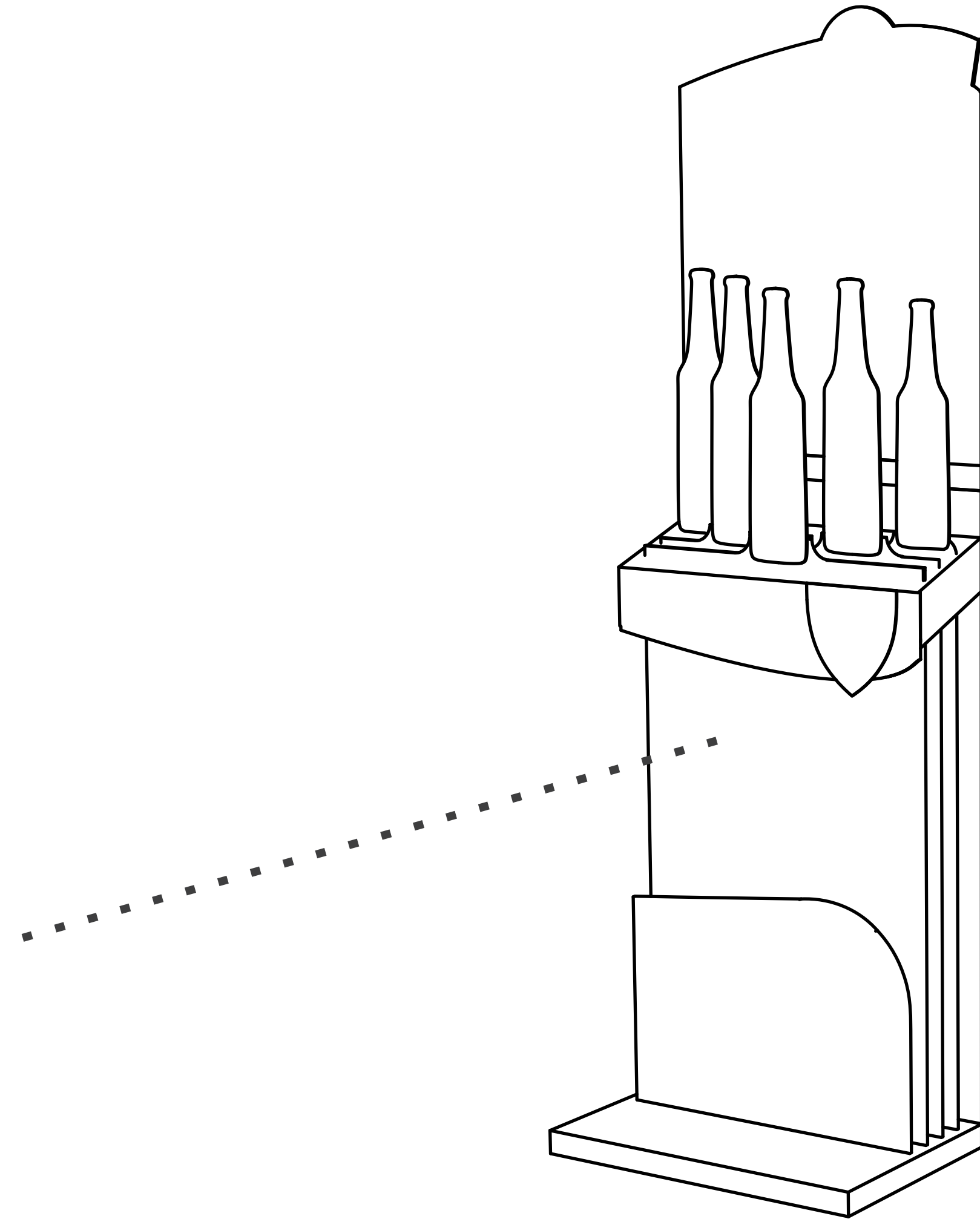

SPECIFIKACE

ROZMĚRY

1900 x 600 x 400

MATERIÁL

potištěná lepenka

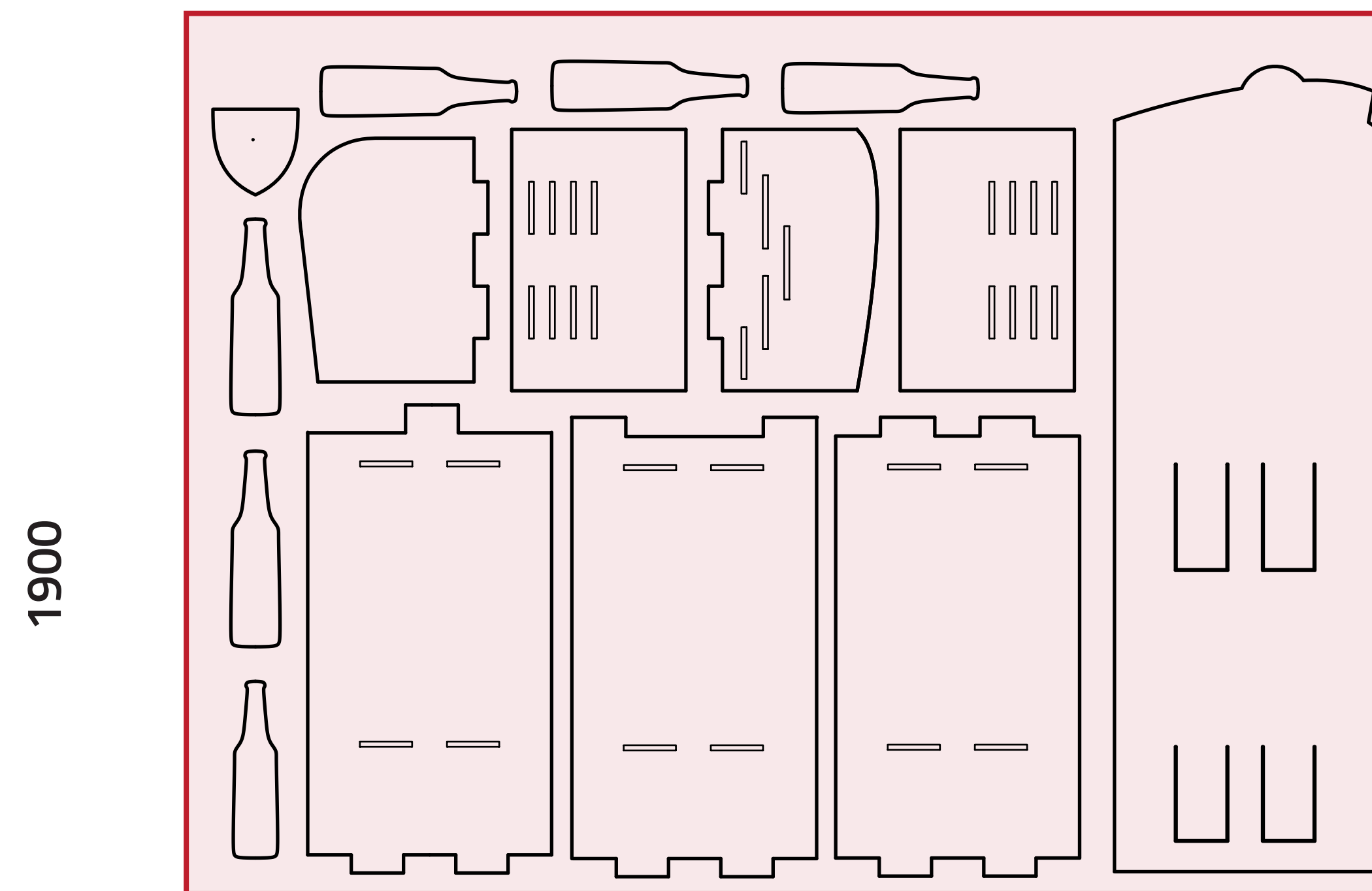
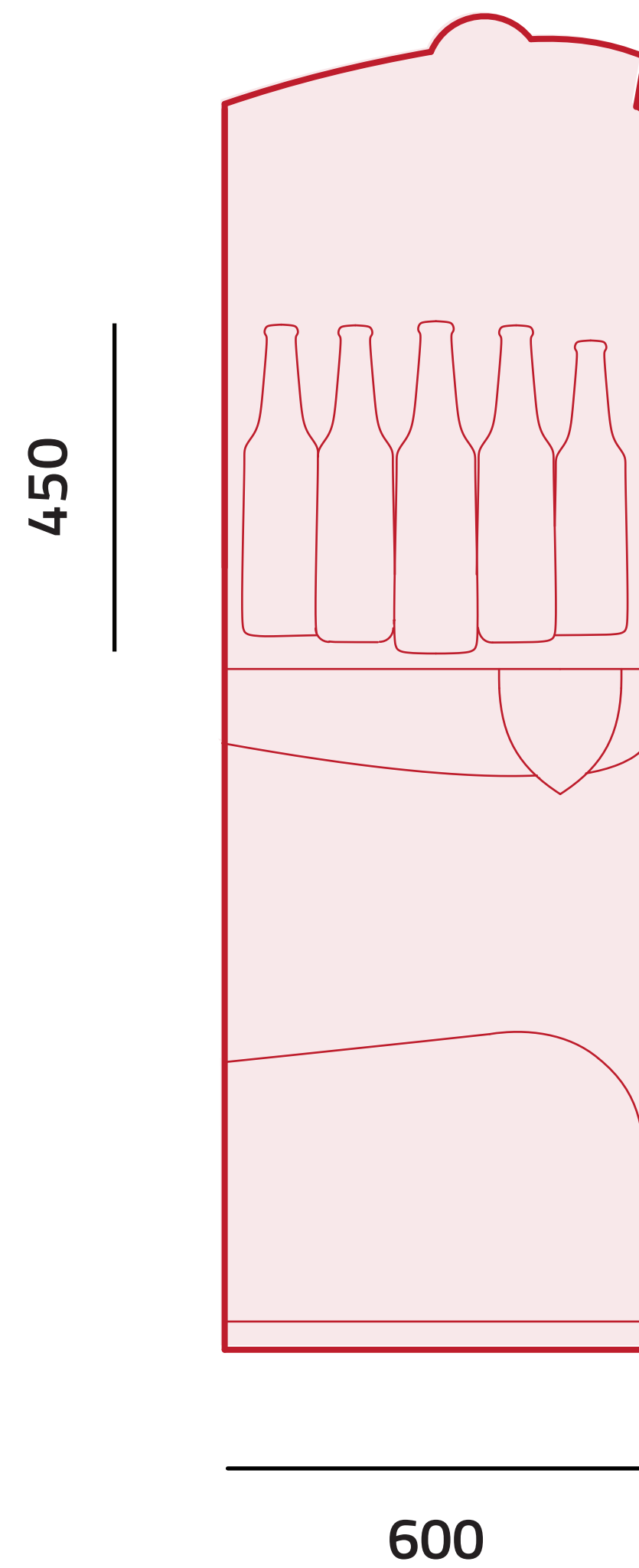

max. 6 m² lepenky ■ 15 částí