



**POPAI STUDENT AWARD**  
**IVONA POLLÁKOVÁ**  
**ADE**  
**2016**





## ZADANIE

Dizajn POP produktu – kampaňe  
pre Budějovický Budvar značky Pardál

Vytvorit návrh dizajnu v maloobchodných  
predajniach spoločnosti Coop, s cieľom  
zviditeľniť Budějovický Budvar značky  
Pardál.

**REGÁLOVÉ ČELO**  
**PALETOVÉ VYSTAVENIE**  
**RIEŠENIE PREDAJNÉHO REGÁLU**





**IDEA**



**zvýraznenie pardála ako značky  
DRAVÁ ŠELMA**

**stiahnúť po pivo cez otvorenú čelust'**



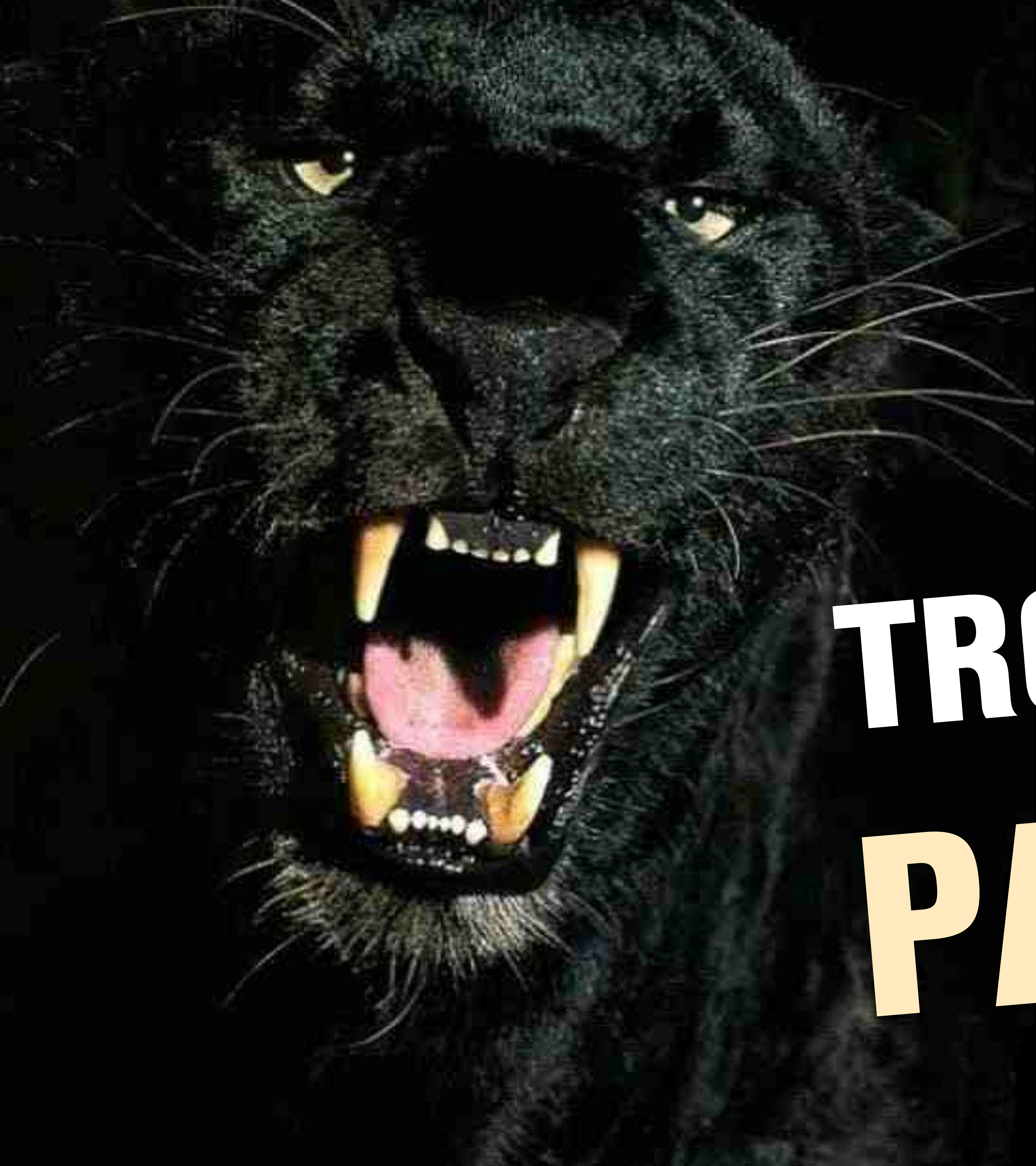

**TROUFÁŠ SI NA  
PARDÁLA?**





## REGÁLOVÉ ČELO

Regálové čelo je navrhnuté tak, aby pôsobilo na zákazníka odlišne než väčšina vecí v supermarketoch. Zvolila som dravý výkrik pardála.

varianta A





## REGÁLOVÉ ČELO

Regálové čelo je navrhnuté tak, aby pôsobilo na zákazníka odlišne než väčšina vecí v supermarketoch. Zvolila som dravý výkrik pardála.

varianta B





## PALETOVÉ VYSTAVENIE

- sa skladá z dvoch doseba zapadajúcich častí
- PVC tvrdé lisované dosky
- kovová konštrukcia

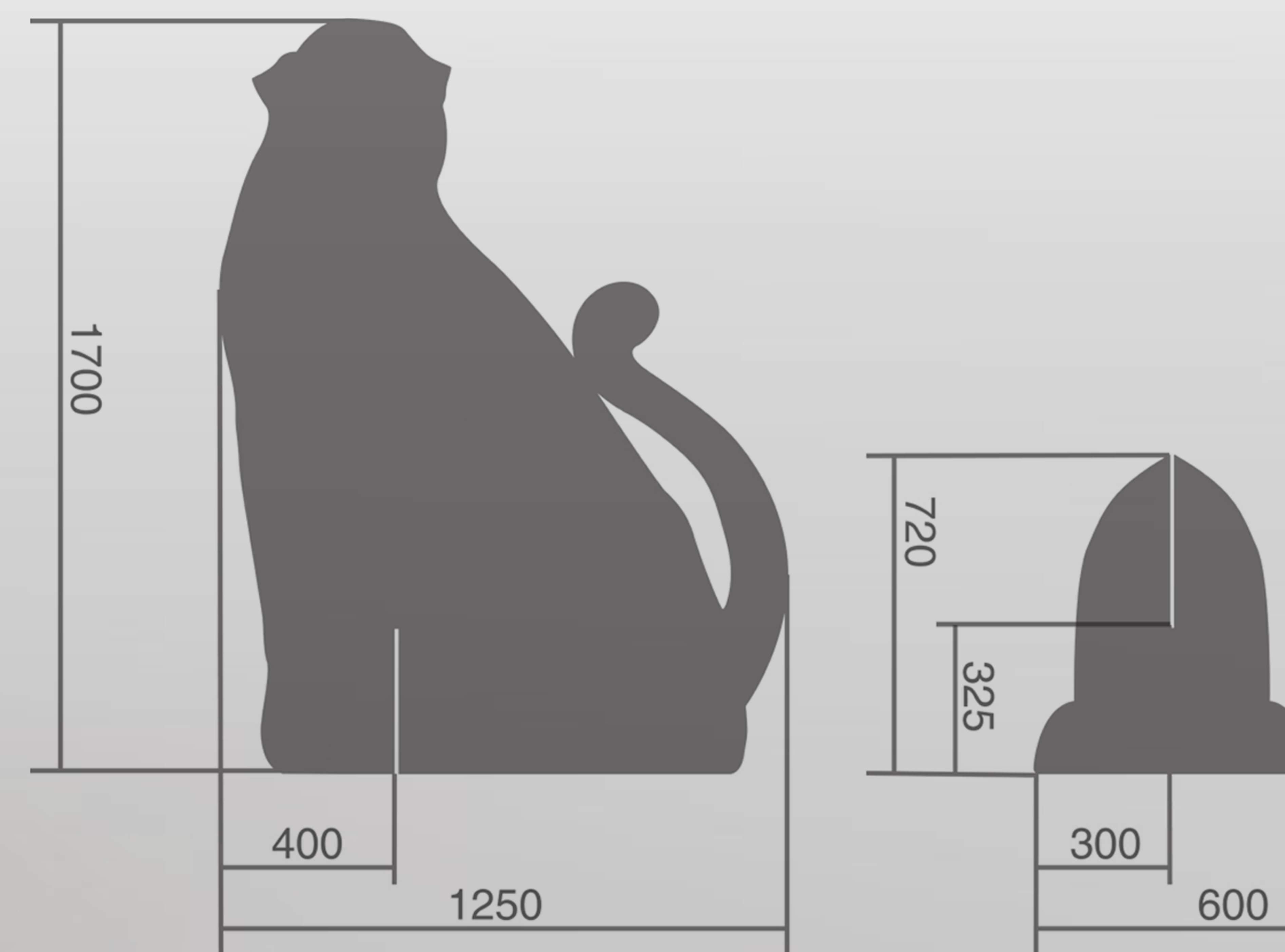



# REGÁLOVÉ VYSTAVENIE





# REGÁLOVÉ VYSTAVENIE

UPEVNENIE

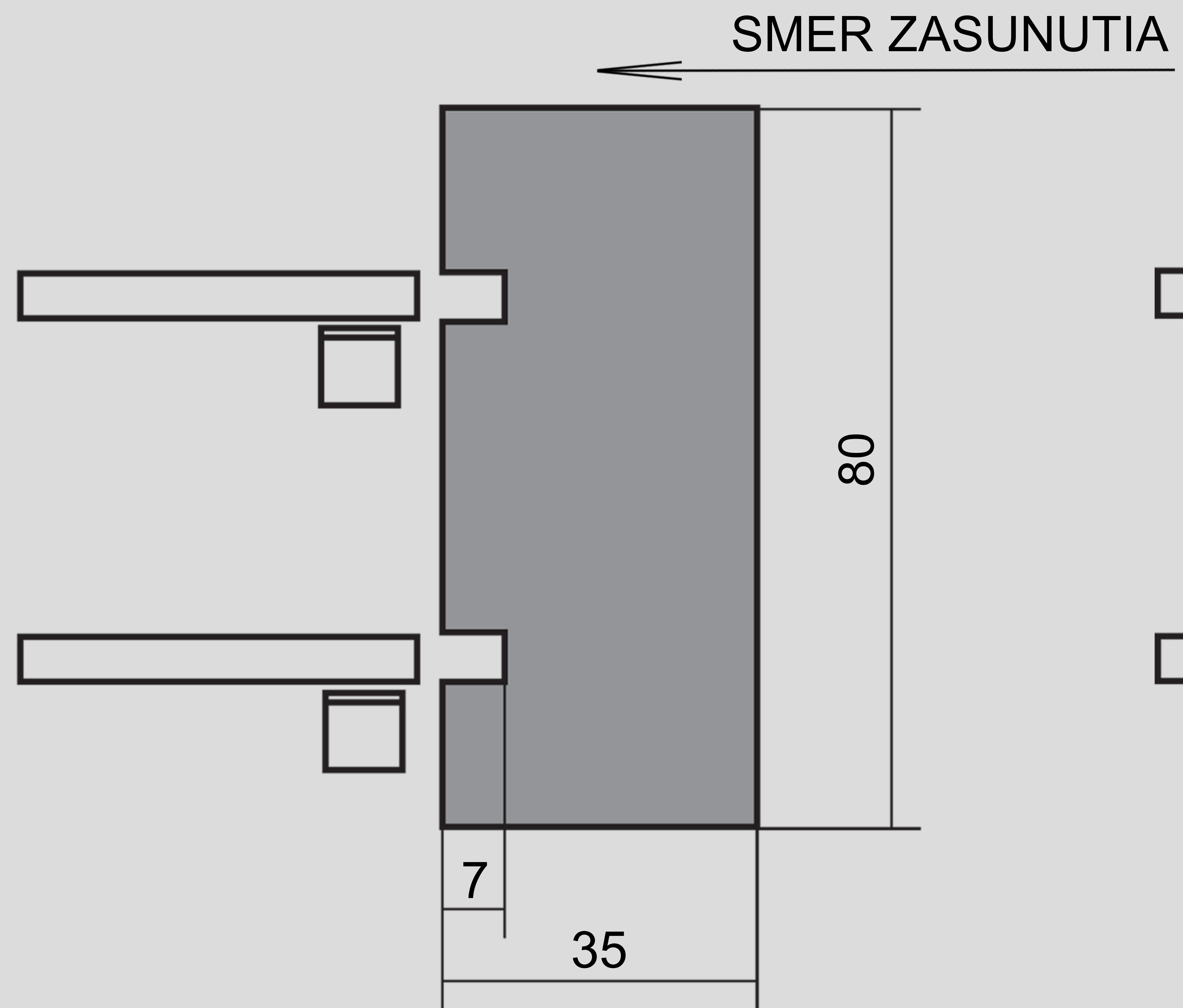

BOKORYS

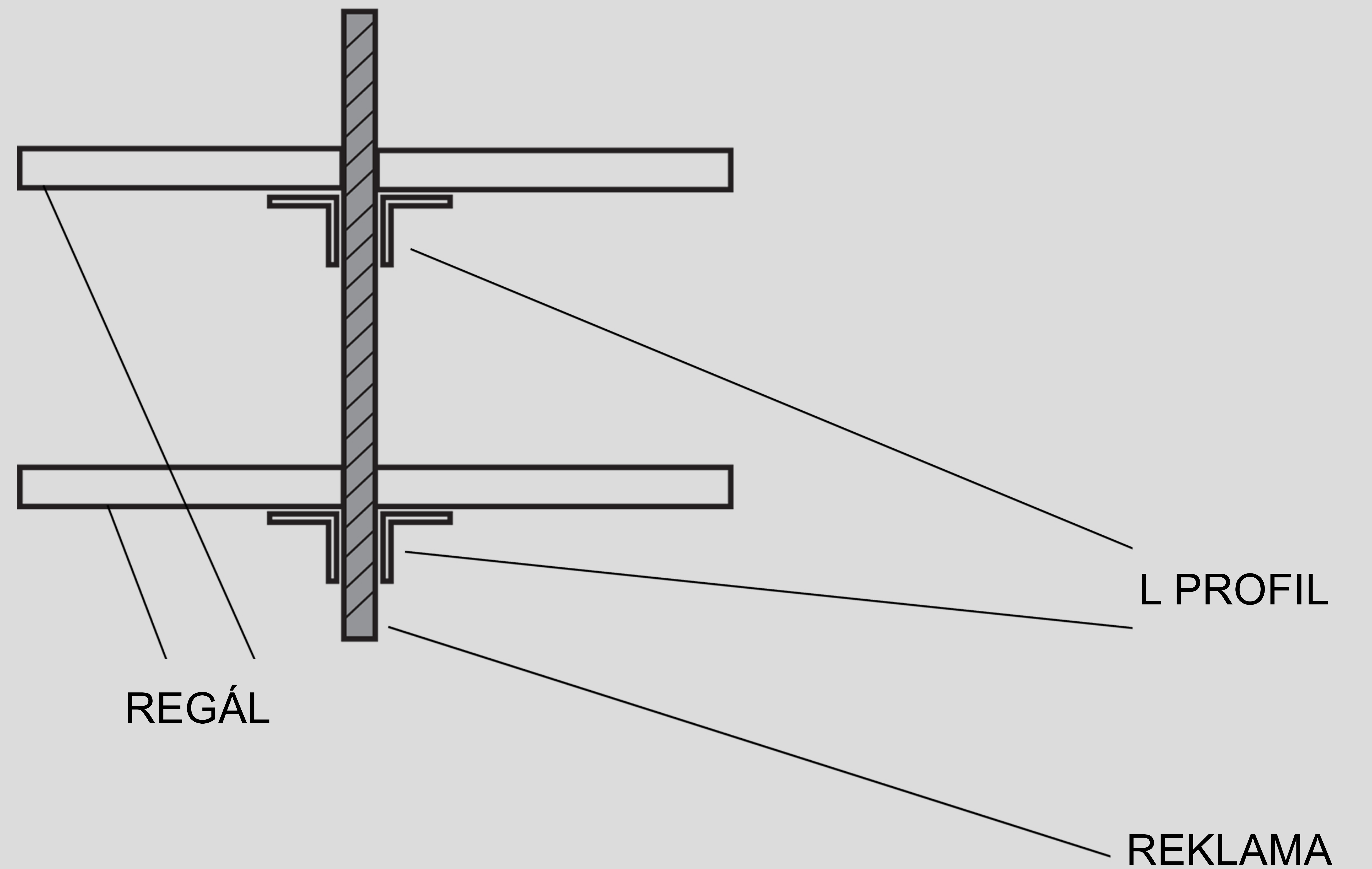

NÁRYS

8



**POPAT STUDENT AWARD  
IVONA POLLÁKOVÁ  
ADE  
2016**