

FOODPRINT:  
**“DUCH VE STROJI”  
ČAJOVÁ KONVIČKA**

JIŘÍ FIKEJZ

# 01 — IDEA

**Kontrast mezi strojovou přesností 3D tisku  
a nedokonalostí rastru při tisku širokou tryskou.**

# 02 — VÝKRES

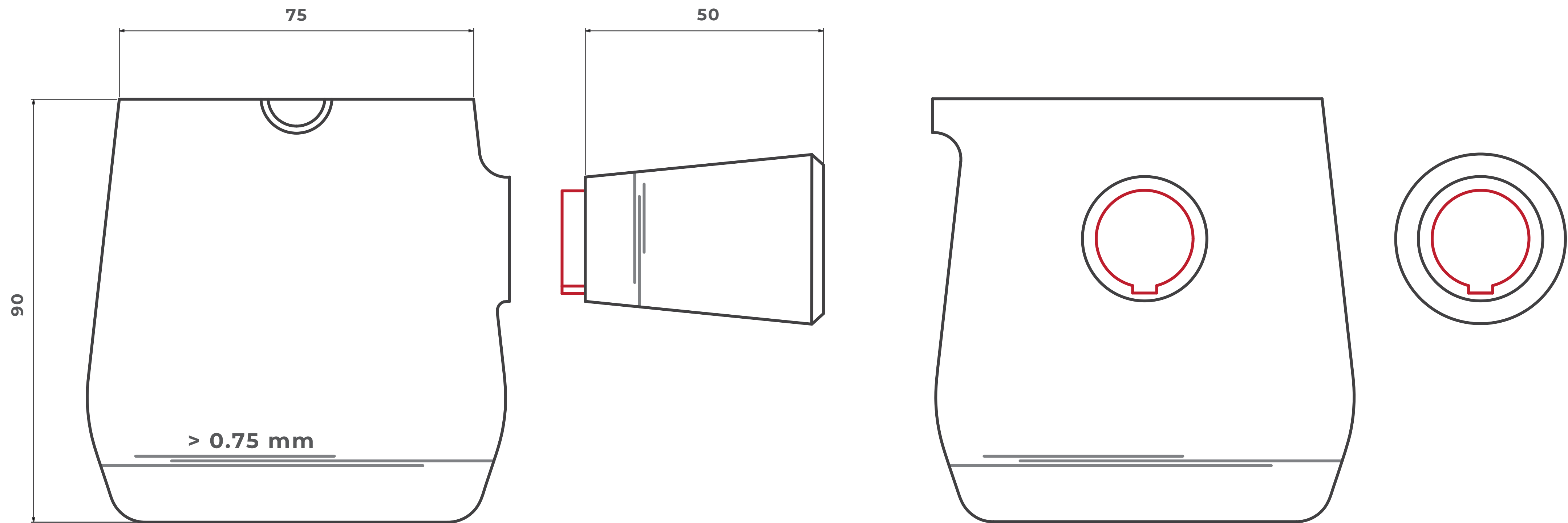

# 03 — HIGHFIELD

**Highfield — 3D vzor z bitmapy.**

**Varianta 1: Zvětšený halftone rastr z fotografie**

**Varianta 2: Náhodně generovaná bitmapa.**

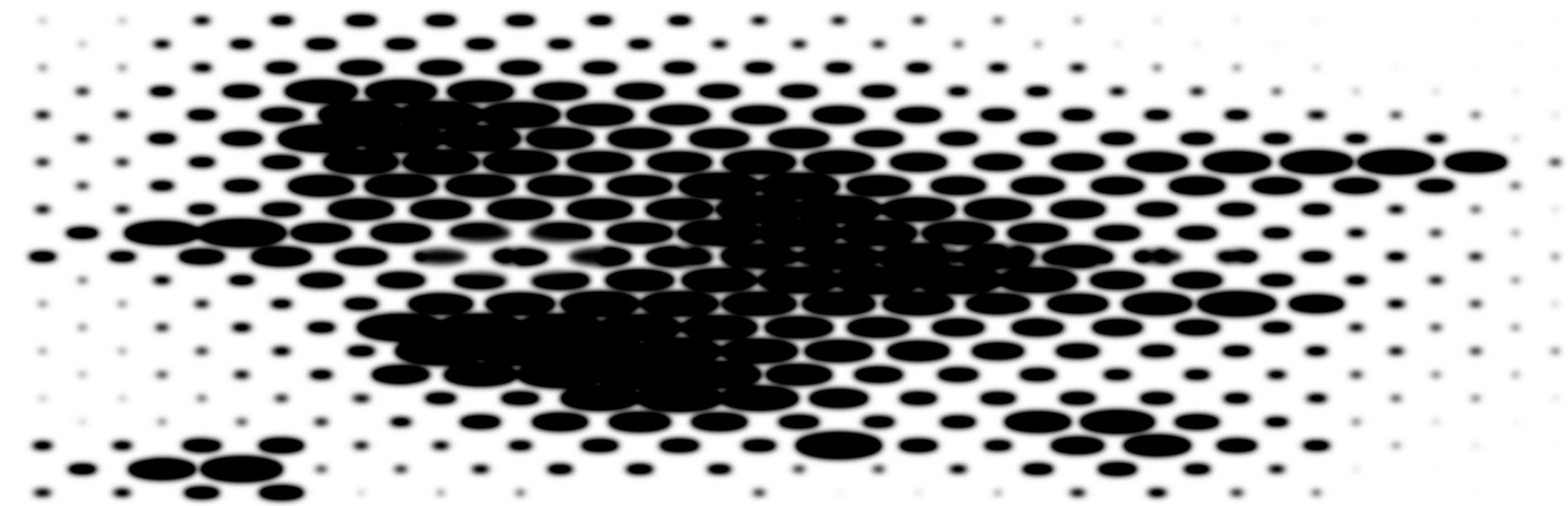

# 04 — MODEL PRO TISK



**Varianta 1**

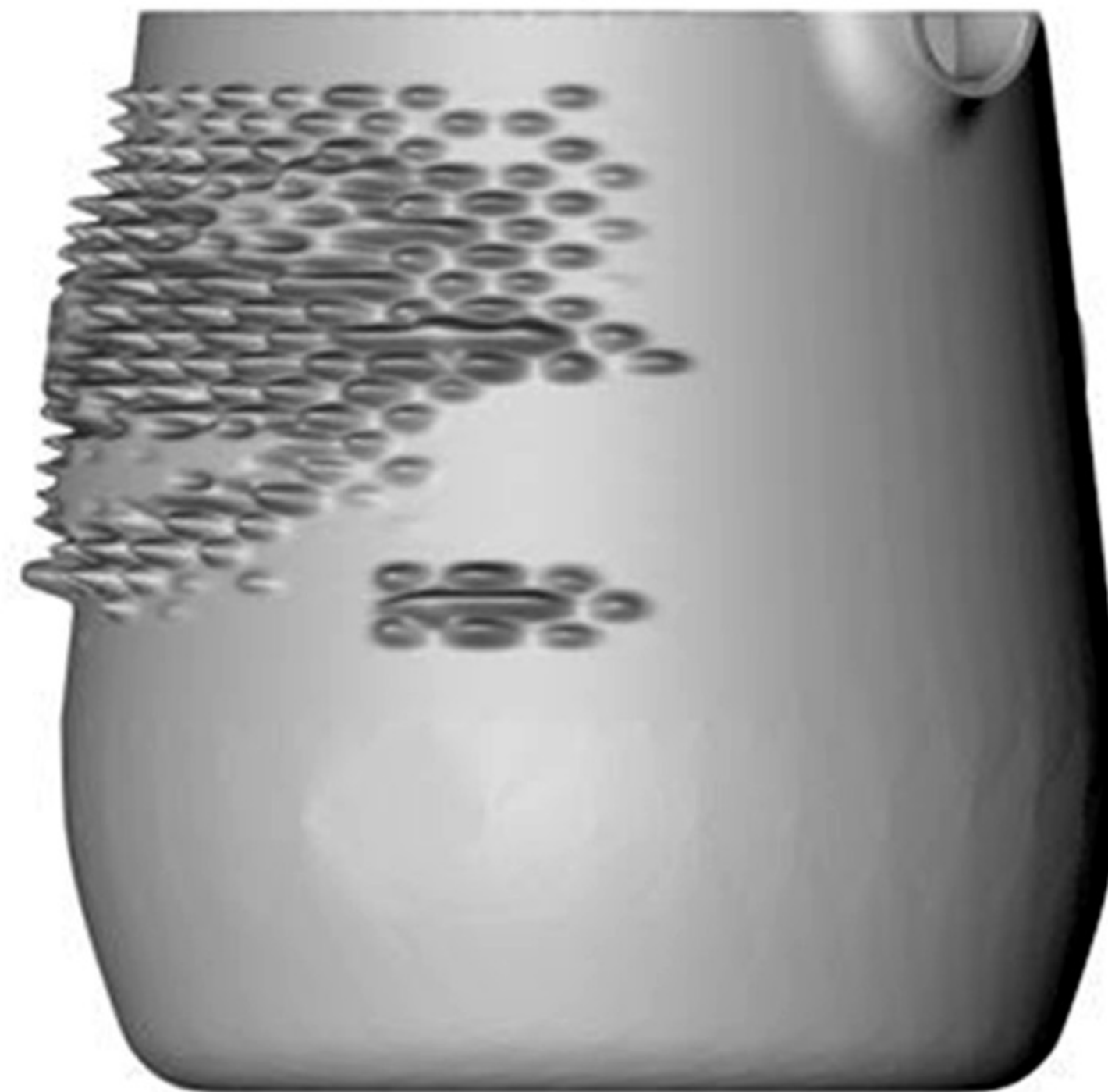

**Varianta 2**

# 05 — VÝSTUP

## FILAMENTY

**Smartfil ABS**

~ 370 CZK

**Purement PLA**

~ 690 CZK

## 3D TISK KERAMIKOU

**ClayXYZ**

**3D PotterBot**

**Lutum**

**Stoneflower3D**

...

DĚKUJI  
ZA POZORNOST.