

Set na stôl



Cieľom klauzúrnej práce bolo vytvoriť sadu na stôl z plošných materiálov.

Vytvorila som sadu na stôl vhodnú do dielne, ktorá sa skladá z piatich dielov:

- 3x krabička

- 1x stojan na telefón

- 1x kožený nadstavec

Ako materiál som zvolila kombináciu antikoru a kože.

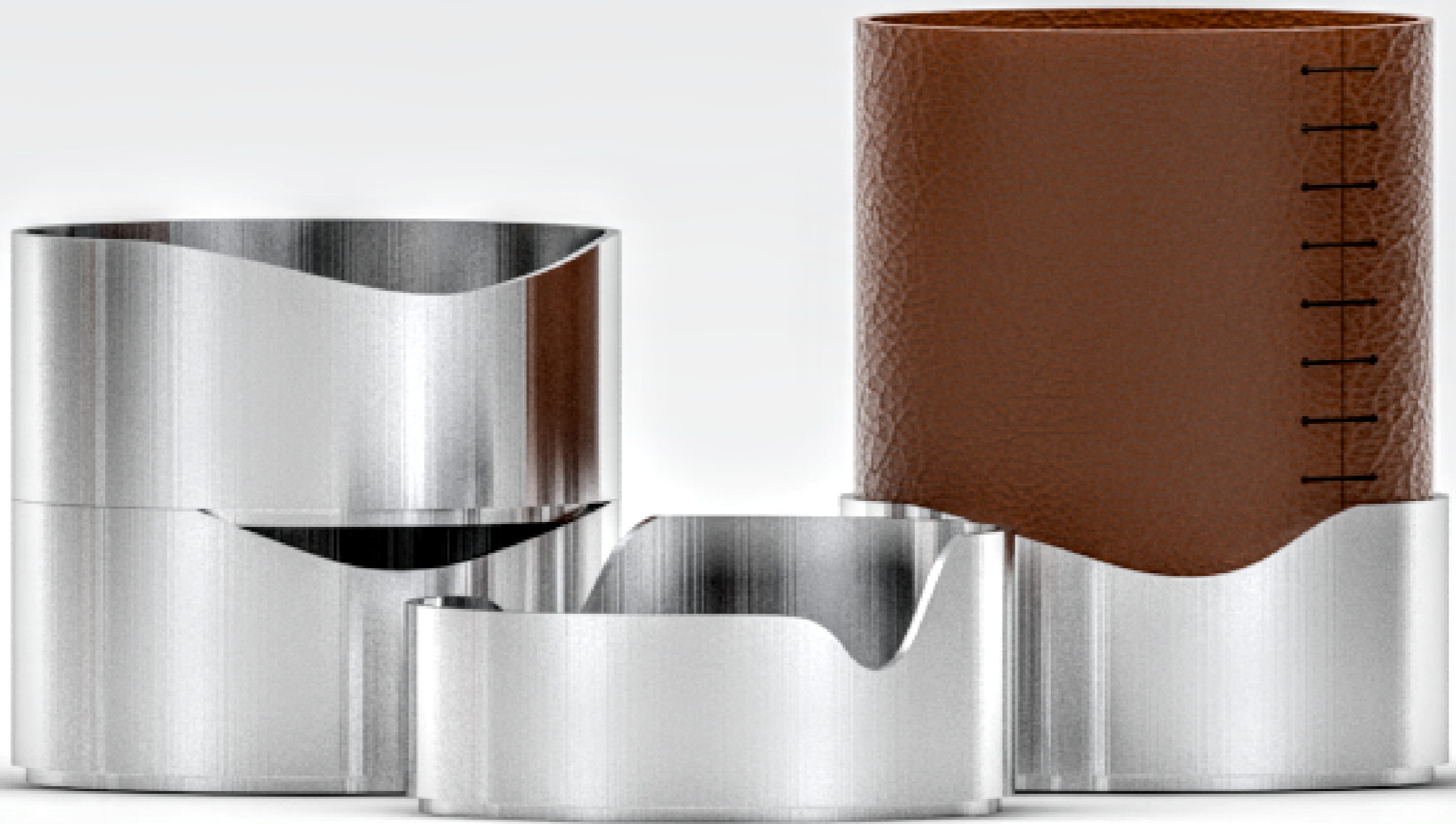

Antikorové krabičky

Antikorové krabičky slúžia na odkladanie rôznych drobných súčiatoch (šróbiky). Vysunuté dna na krabičkách umožňujú ich ukladanie na seba.



3.

Kožený nadstavec

Nadstavcom sa dajú jednotlivé krabičky nastaviť.

Takto nastavené krabičky môžu slúžiť napríklad ako stojan na ceruzky.

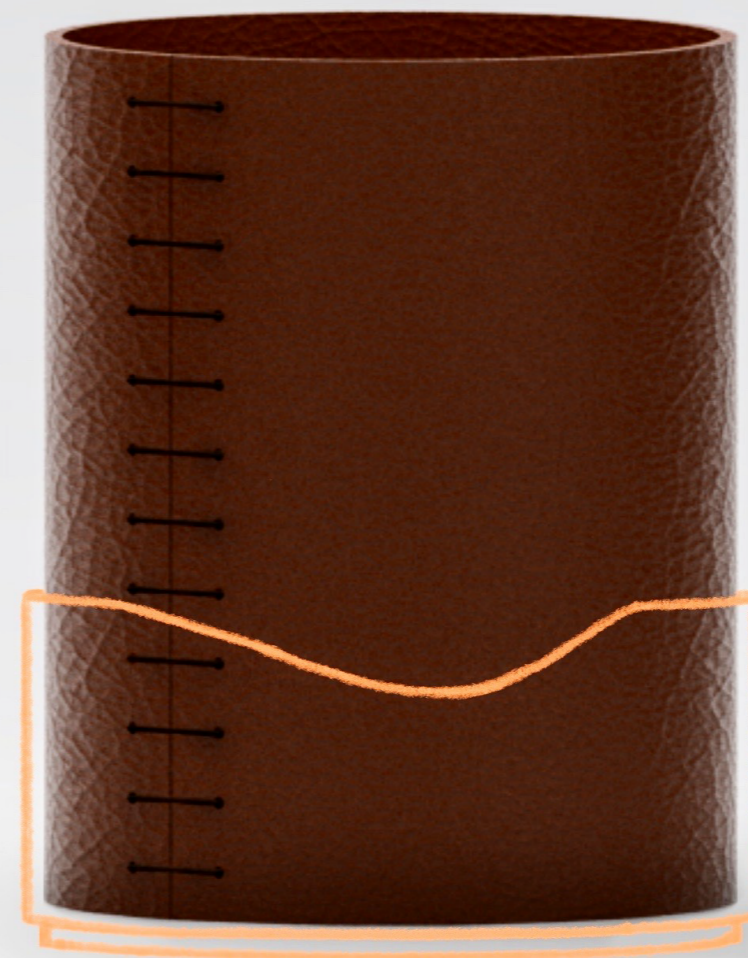

Stojan na telefón

Stojan na telefón má rovnaké rozmery ako krabičky, čo umožňuje skladanie na seba. Stojan na telefón má vlnové výrezy po oboch stranách pre zachytenie telefonu.

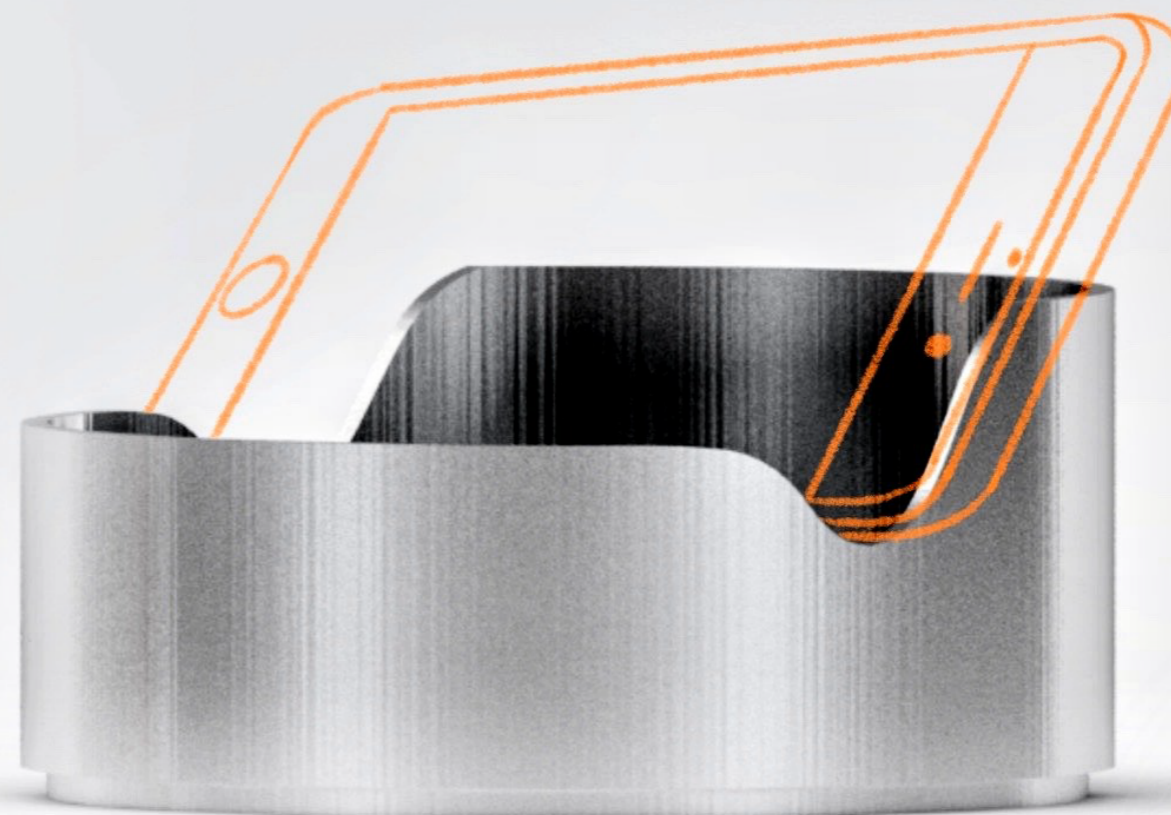

5.

Antikorové krabičky

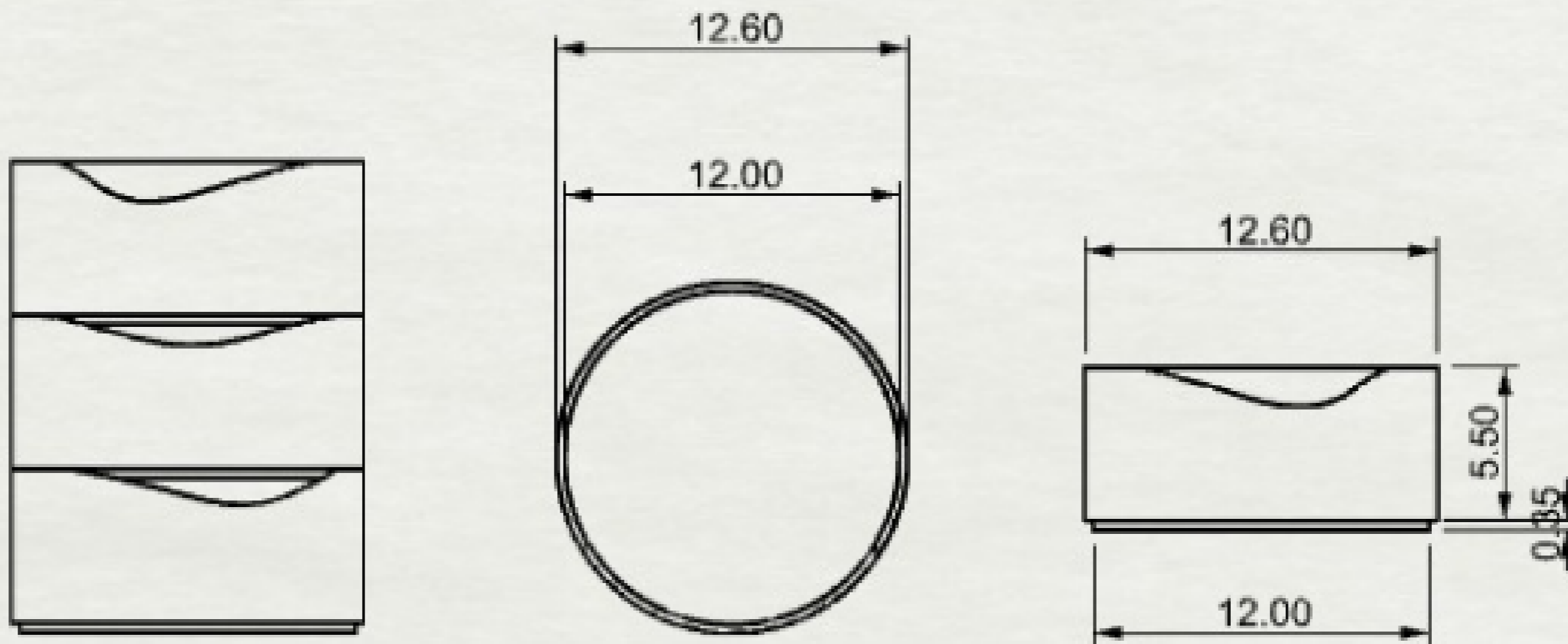

6.

Kožžený nadstavec

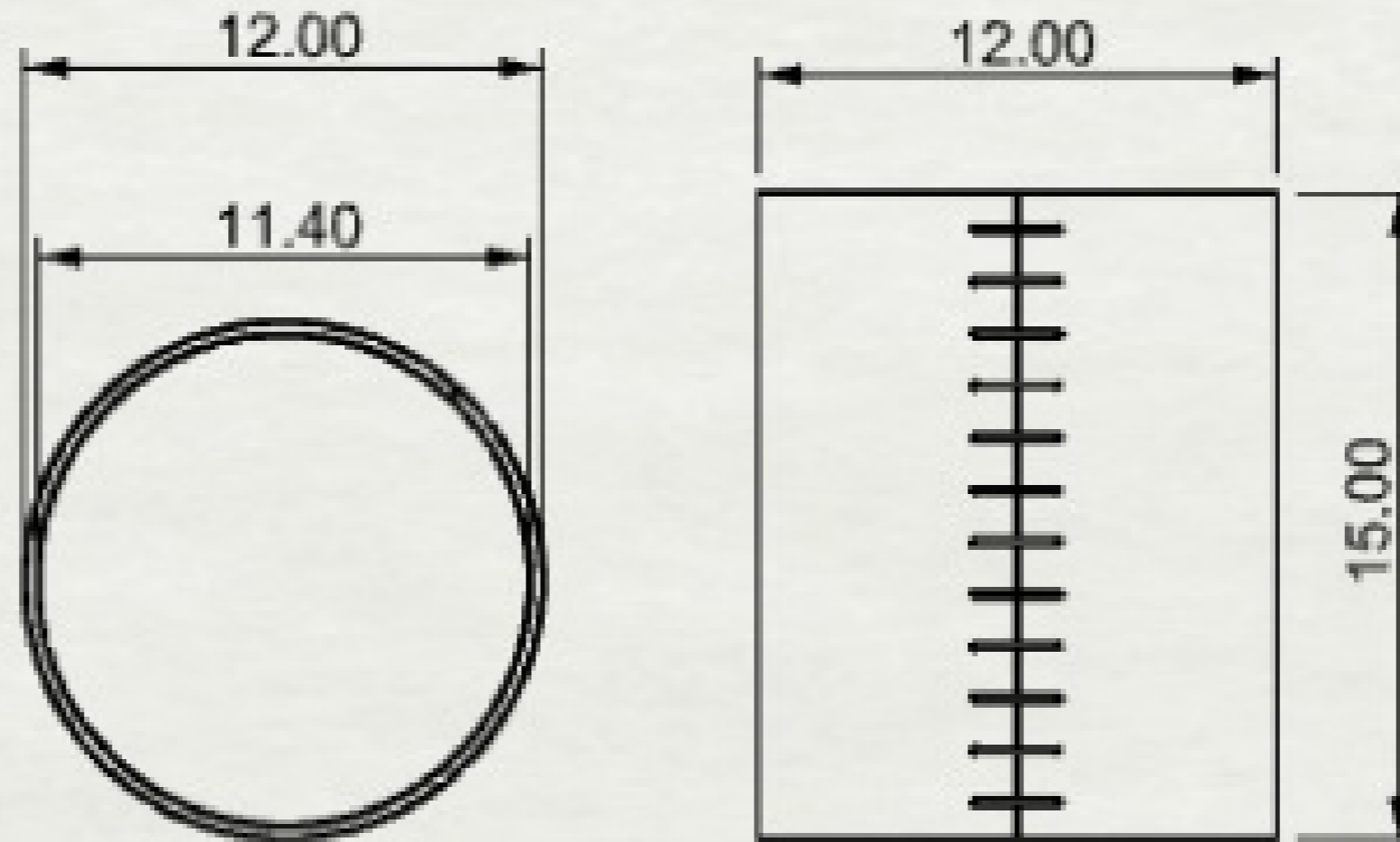

7.

Stojan na telefon

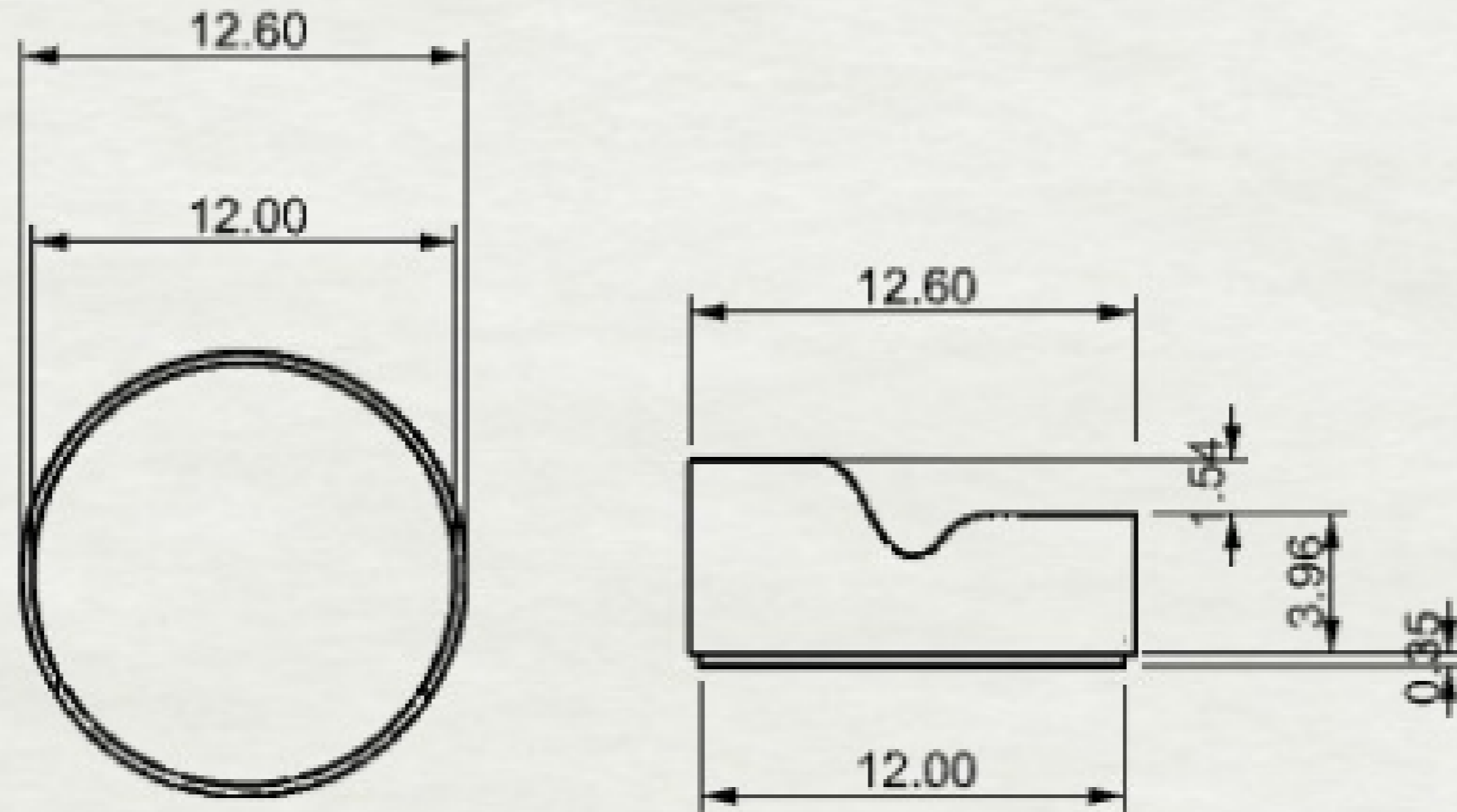

8.



