

Univerzita Tomáše Bati ve Zlíně  
Fakulta multimediálních komunikací  
Ateliér produktového designu

2016

**Aneta Roubíčková**





# Pardál POP





- > **podlažní orientační systém** známý především z nemocnic
- > podobnost Pardál štítku se **značkou umístění na mapě**



- > zadání soutěže **Popai Student Award 2016**
- > POP design pro značku Pardál společnosti Budweiser Budvar zahrnující **regálové čelo, paletové vystavení a regálové vystavení**
- > důraz je kladen na **zachování komunikace a vizuálního stylu značky**
- > celý **návrh je založen na orientačních páskách** firemní barvy, které se linou celou prodejnou až k POP vystavení a zároveň propojují stojany mezi sebou

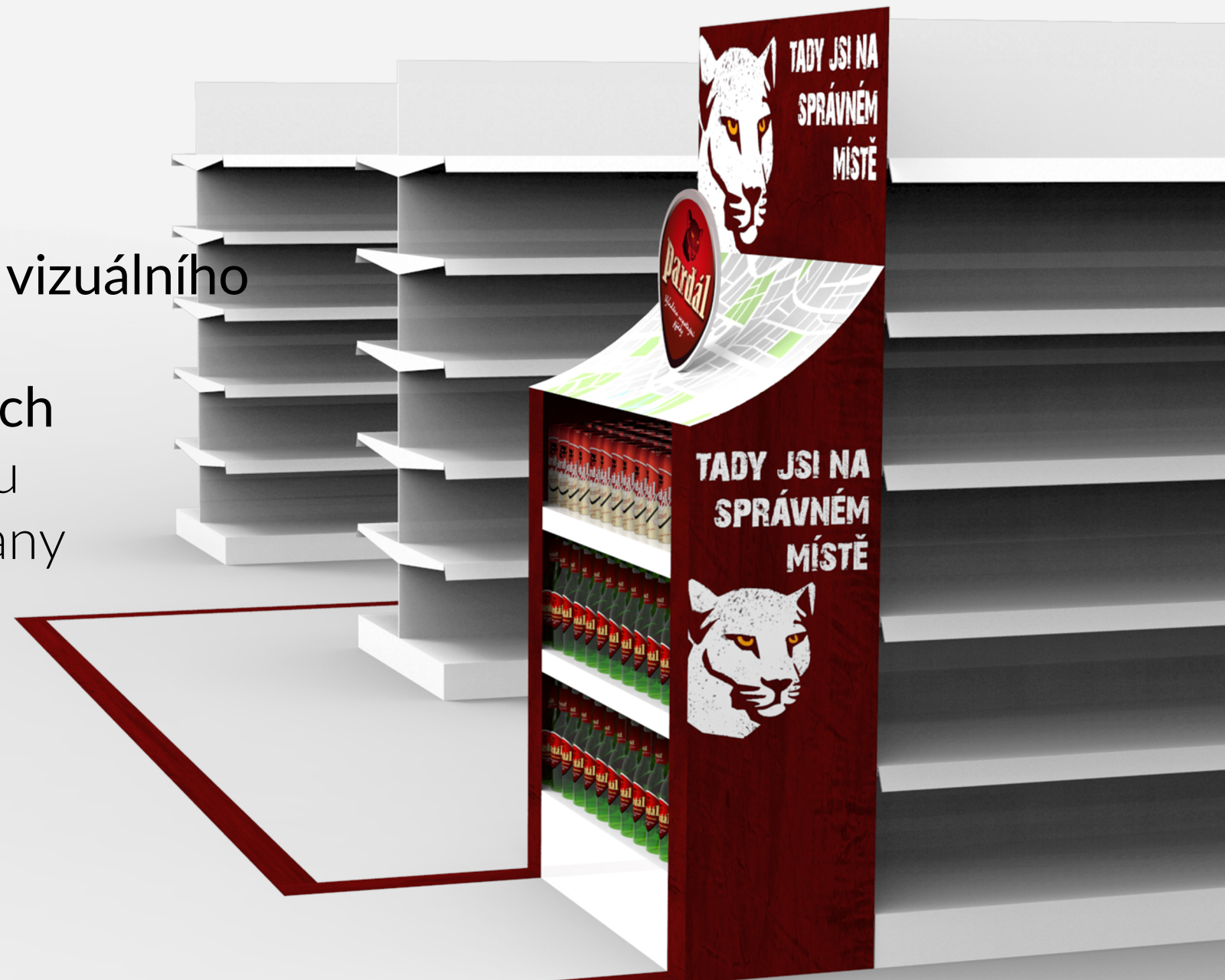

# Pardál POP

# 317



> na jedno regálové čelo se vejde 130 lahví a 70 plechovek

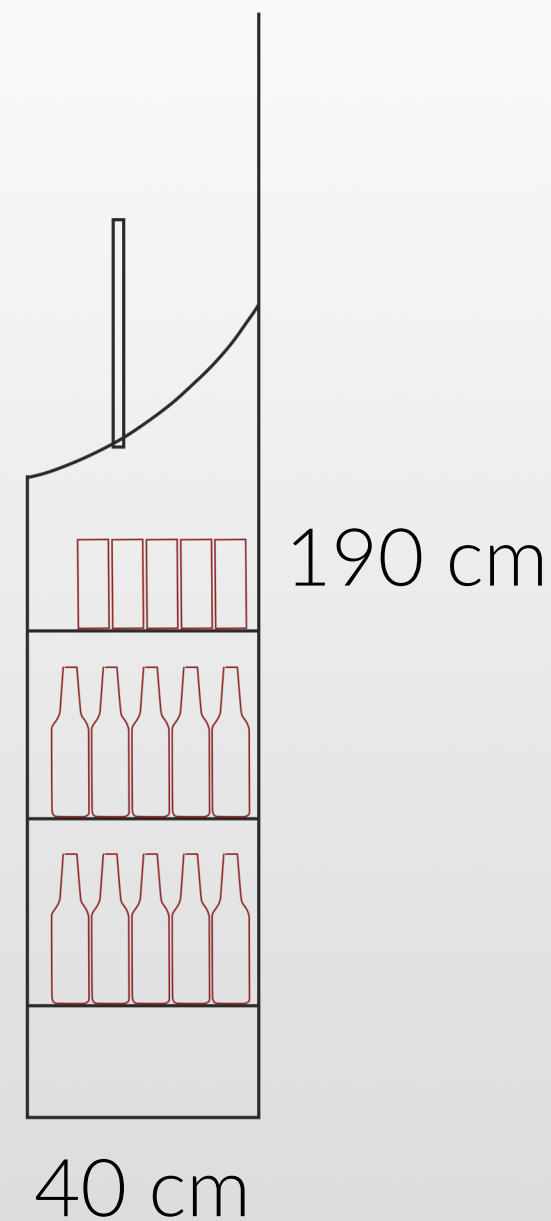
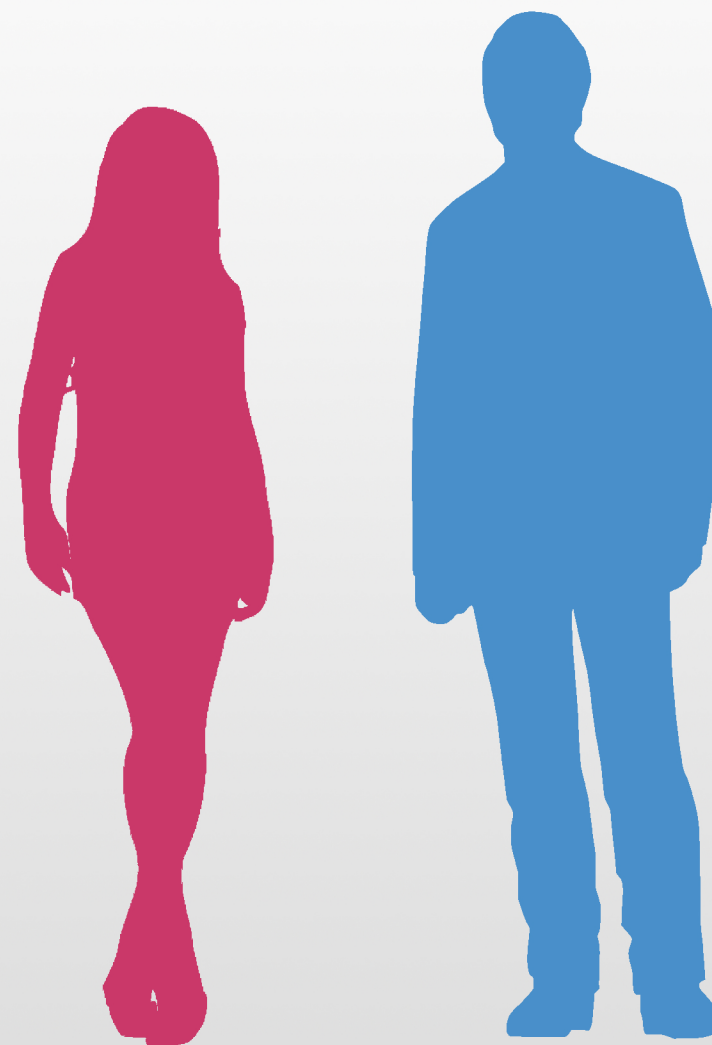
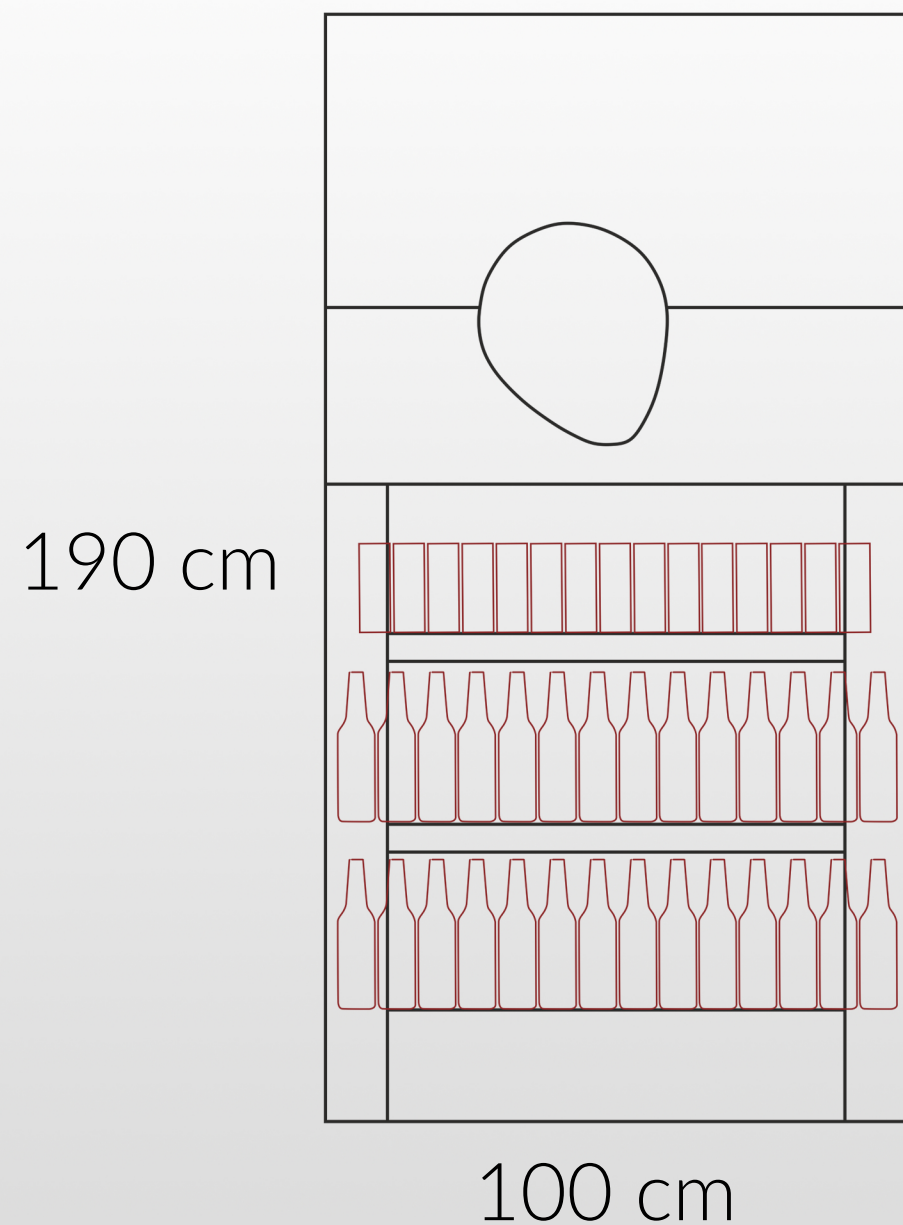

# Rozměry

# 417





Regálkové čelo 5/7



Palety

617





# Regál

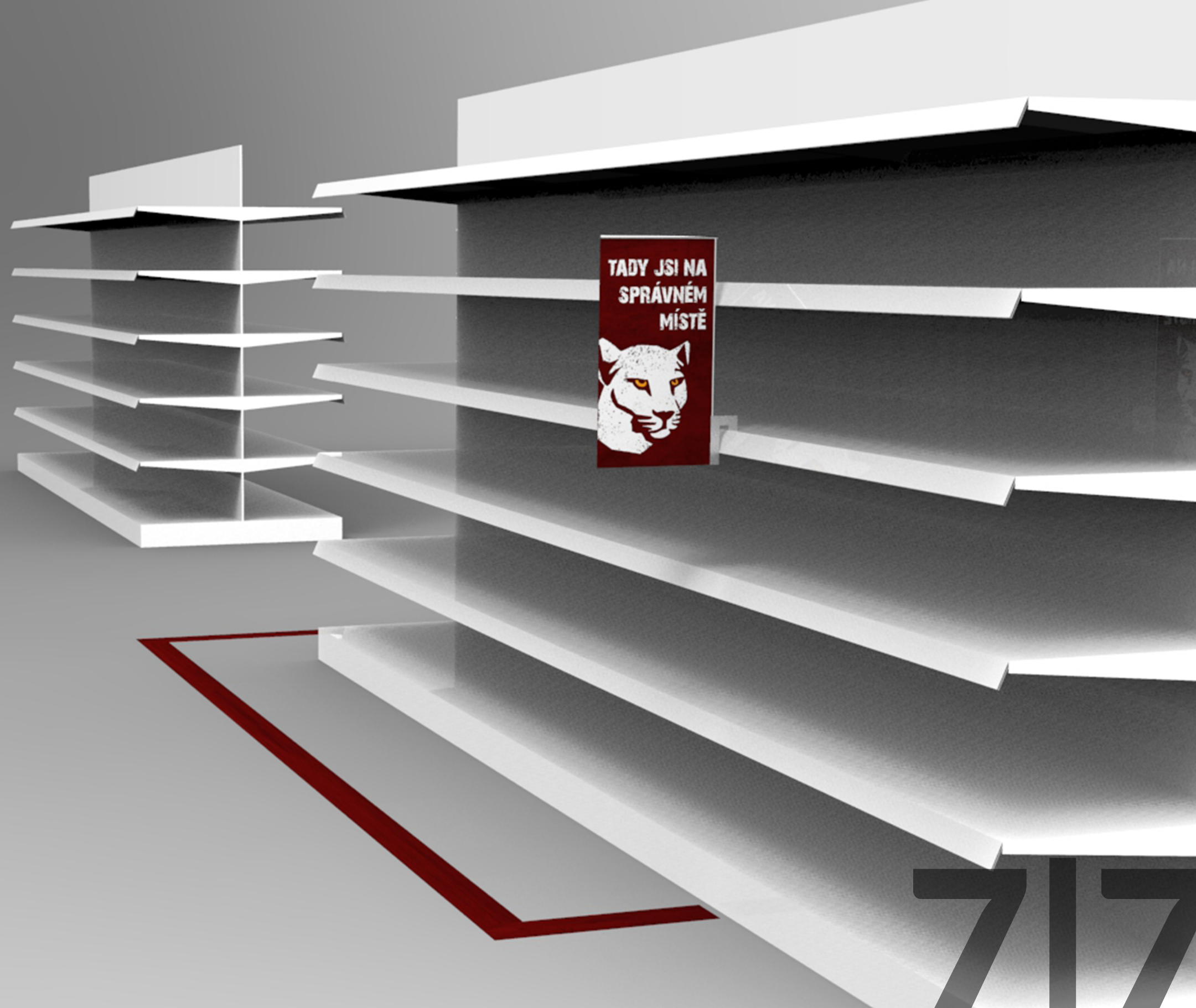

TADY JSI NA  
SPRÁVNÉM  
MÍSTĚ



# 717



Aneta Roubíčková

ADE  
2016